

38 cc. - 2T - TROTTER 1ª serie 1966 → 1967

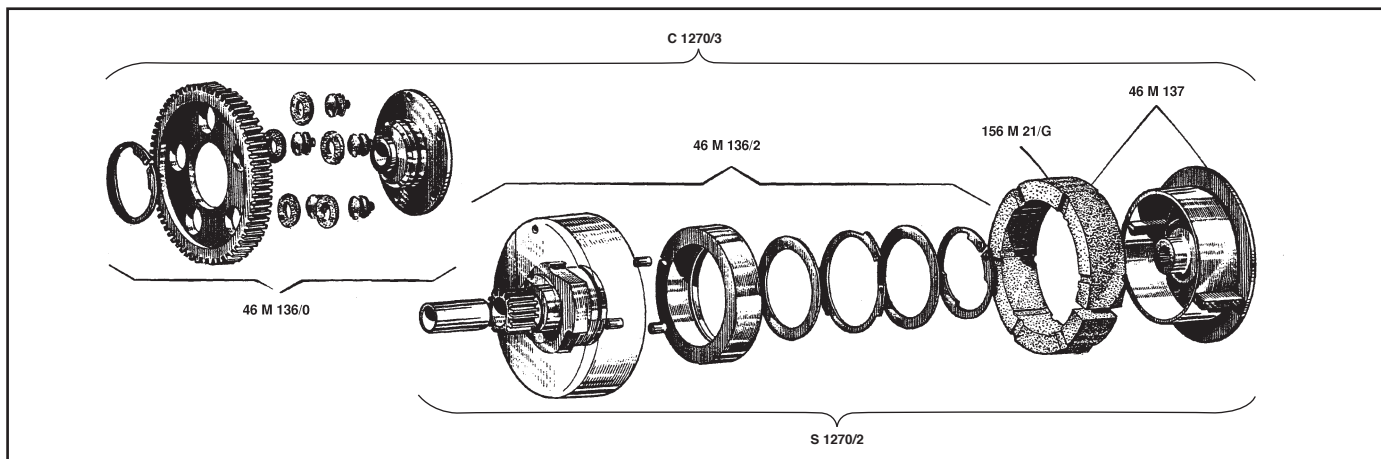

MATRICOLA	DESCRIZIONE
C 1270/3	Gruppo frizione con coppia Z.18/72 e ruota libera
46 M 136/3	Coppa con coppia Z.18/72 e ruota libera
46 M 136/O	Corona elastica Z.72
46 M 136	Coppa con pignone Z.18 (corto)
46 M 137	Girante centrifuga
156 M 21/G	Anello centrifugo

MATRICOLA	DESCRIZIONE
C 1270/2	Gruppo frizioni con pignoni Z.18
46 M 136/2	Coppa con pignone Z.18 e ruota libera
46 M 136	Coppa corto con pignone Z.18 (corto)
46 M 137	Girante centrifuga
156 M 21/G	Anello centrifugo

40 cc. - 2T - TROTTER 2^a serie 1967

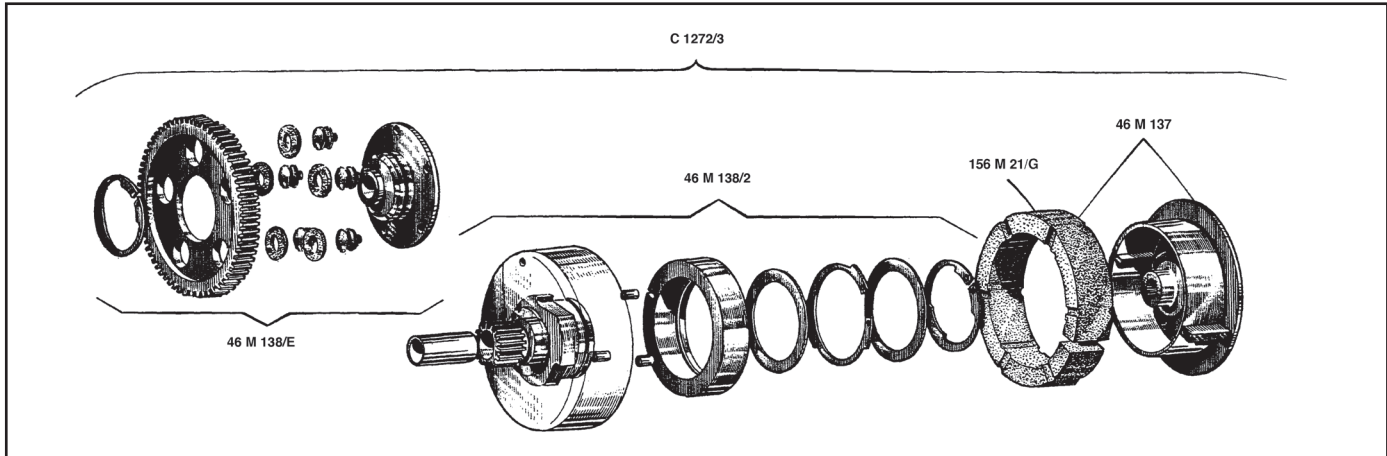

MATRICOLA	DESCRIZIONE
C 1272/3	Gruppo frizione con coppia Z.18/72
46 M 138/3	Coppa coppia Z.18/72 e ruota libera
46 M 138	Coppa con pignone Z.18 (lungo)
46 M 138/E	Corona elastica Z.72
46 M 137	Girante centrifuga
156 M 21/G	Anello centrifugo

MATRICOLA	DESCRIZIONE
C 1272/2	Gruppo frizioni con pignoni Z.18
46 M 138/2	Coppa con pignone Z.18 e ruota libera
46 M 137	Girante centrifuga
156 M 21/G	Anello centrifugo

48 cc. - 2T - TROTTER N.T. monomarcia con trasmissione a cinghia 1970

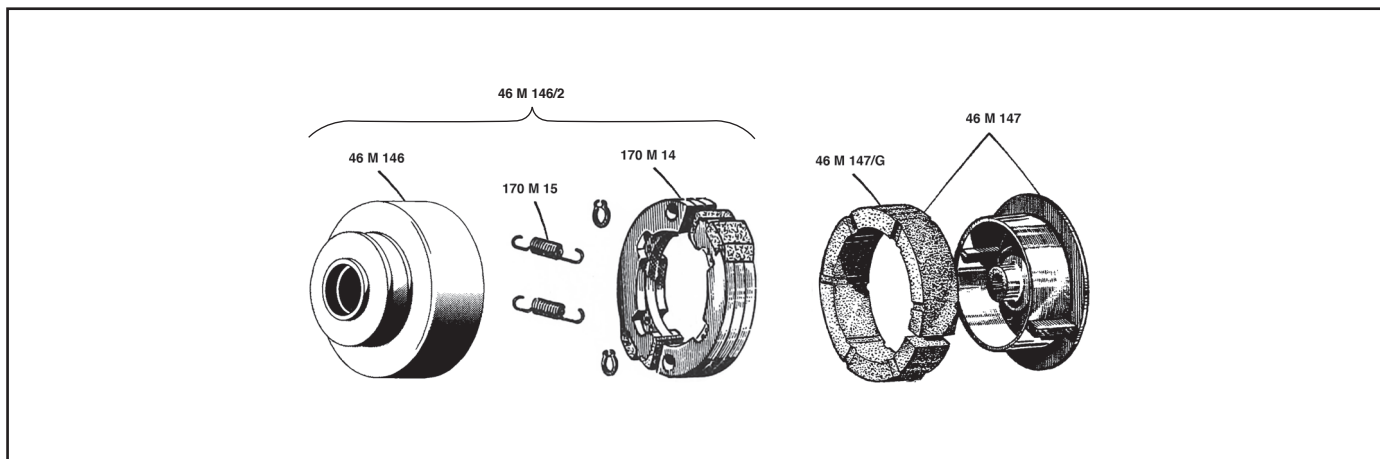

MATRICOLA	DESCRIZIONE
46 M 146/2	Coppa con puleggia, cuscinetto a massa di avviamento
170 M 14	Massetta avviamento
170 M 15	Molla
S 1093/B	Serie composta da: 2 articolo 170 M 14 2 articolo 170 M 15

MATRICOLA	DESCRIZIONE
46 M 147	Girante centrifuga
46 M 147/G	Anello centrifugo

4

48 cc. - 2T - TROTTER N.T. monomarcia 1971

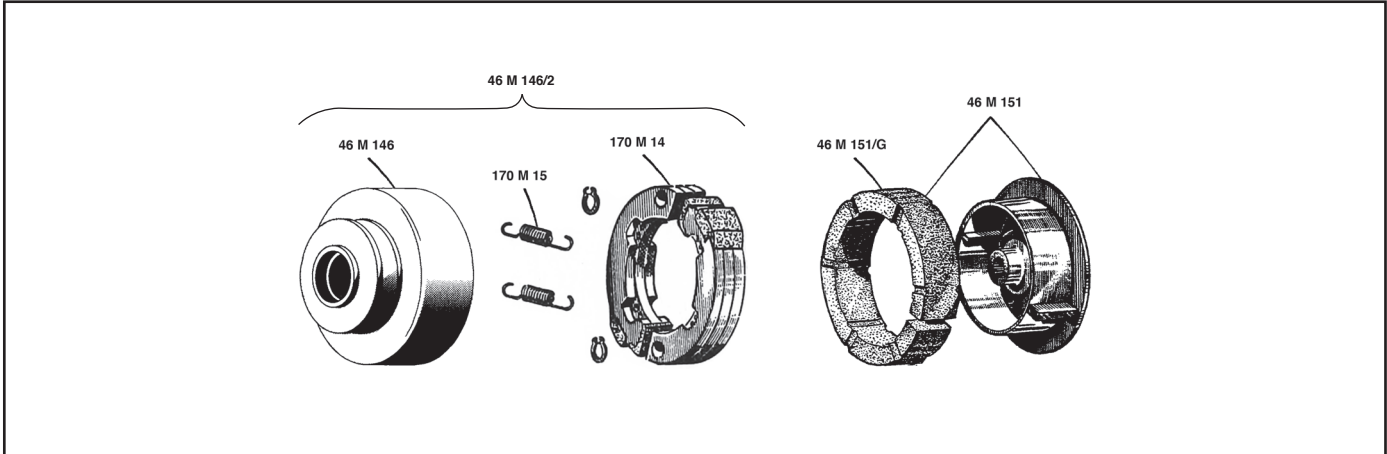

MATRICOLA	DESCRIZIONE
46 M 146/2	Coppa con puleggia, cuscinetto a massa di avviamento
170 M 14	Massetta di avviamento
170 M 15	Molla
S 1093/B	Serie composta da: 2 articolo 170 M 14 2 articolo 170 M 15

MATRICOLA	DESCRIZIONE
46 M 151	Girante centrifuga
46 M 151/G	Anello espansibile

48 cc. - 2T - DINGO 1964 → 1965

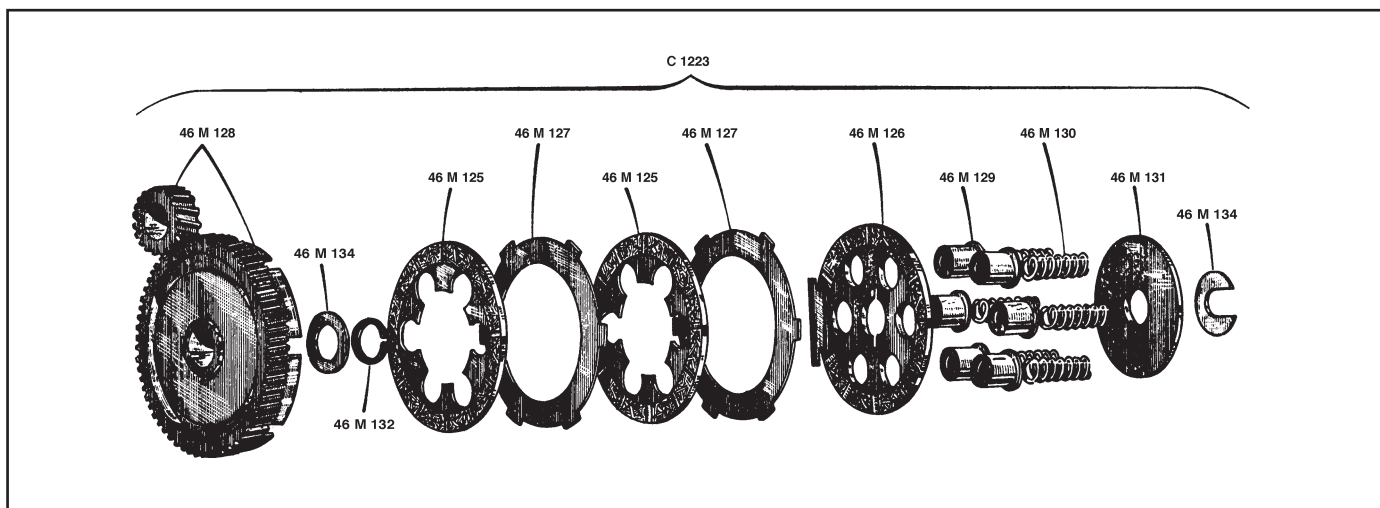

MATRICOLA	DESCRIZIONE
46 M 125	Disco guarnito
46 M 126	Disco frontale guarnito da una parte
46 M 127	Disco acciaio
46 M 130	Molla
46 M 131	Disco acciaio

MATRICOLA	DESCRIZIONE
S 1017	Serie composta da: 1 articolo 46 M 126 2 articolo 46 M 125 2 articolo 46 M 127
S 1017/B	Serie composta da: 1 articolo 46 M 126 2 articolo 46 M 125
SM 212/6	Serie composta da: 6 articolo 46 M 130

6

50 cc. - 2T - DINGO SPORT 1967 → 1970

50 cc. - 2T - DINGO CROSS 1970 → 1973

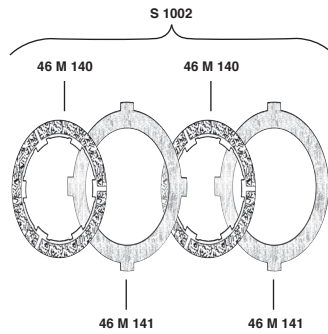

MATRICOLA	DESCRIZIONE
46 M 140	Disco guarnito (denti interni)
46 M 141	Disco acciaio (denti esterni)

MATRICOLA	DESCRIZIONE
S 1002	Serie composta da: 2 articolo 46 M 140 2 articolo 46 M 141
S 1002/B	Serie composta da: 2 articolo 46 M 140

50 cc. - 2T - NIBBIO 1973

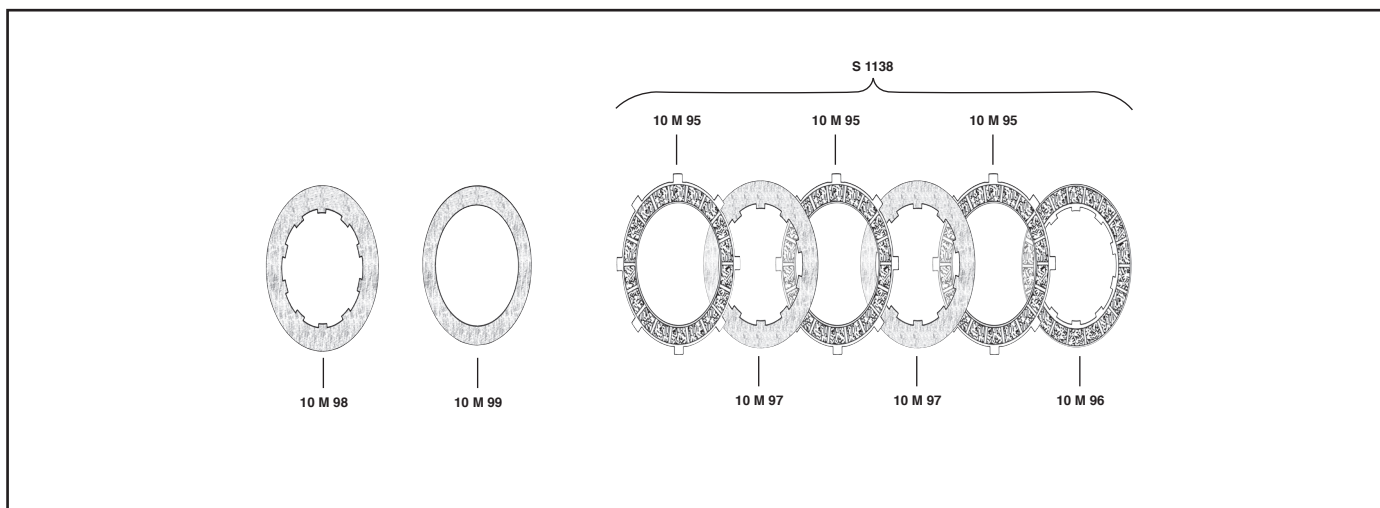

MATRICOLA	DESCRIZIONE
10 M 95	Disco guarnito
10 M 96	Disco guarnito da una parte
10 M 97	Disco acciaio
10 M 98	Disco frontale
10 M 99	Disco esterno con ribasso

MATRICOLA	DESCRIZIONE
S 1138	Serie composta da: 3 articolo 10 M 95 1 articolo 10 M 96 2 articolo 10 M 97
S 1138/B	Serie composta da: 3 articolo 10 M 95 1 articolo 10 M 96

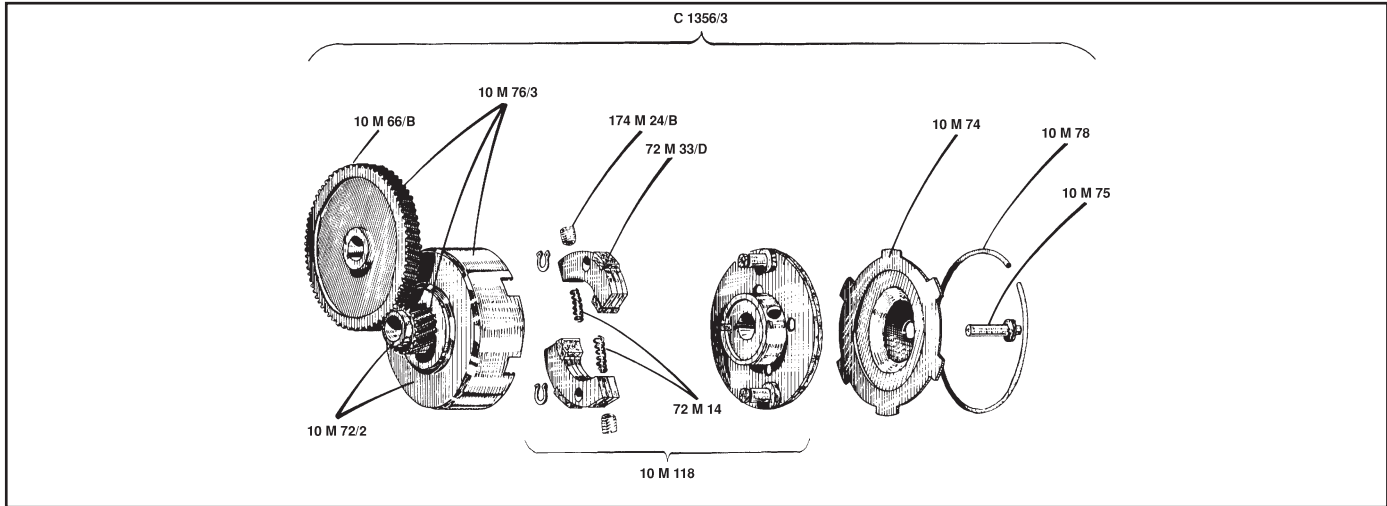

MATRICOLA	DESCRIZIONE
C 1356/3	Gruppo frizione con coppia Z.90/21
C 1356/2	Gruppo frizione con pignone Z.21
10 M 76/3	Coppa con coppia Z. 90/21
10 M 72/2	Coppa con pignone Z. 21
10 M 66/B	Corona Z.90
10 M 118	Girante centrifuga

MATRICOLA	DESCRIZIONE
10 M 74	Disco avviamento
10 M 78	Anello elastico

65 cc. - 2T - CARDELLINO (dal telaio A00AA al telaio A49GZ) 1954 → 1956

65 cc. - 2T - GUZZINO 1946 → 1964

73 cc. - 2T - CARDELLINO (dal telaio B00AA al telaio B24EE) 1957 → 1961

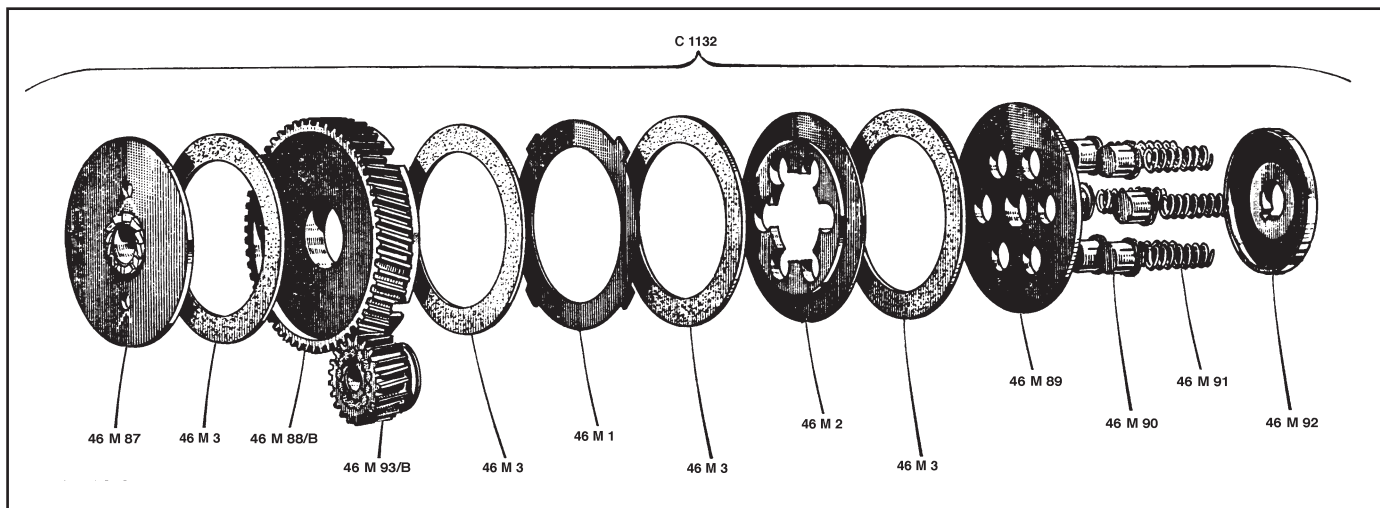

MATRICOLA	DESCRIZIONE
46 M 1	Disco acciaio
46 M 3	Anello frizionante 98x76x2,5 mm
46 M 91	Molla

MATRICOLA	DESCRIZIONE
S 1227	Serie composta da: 4 articolo 46 M 3
S 1227/C	Serie composta da: 4 articolo 46 M 3 1 articolo 46 M 1
SM 235/6	Serie composta da: 6 articolo 46 M 91

10

83 cc. - 2T - CARDELLINO (dal telaio C00AA al telaio C99CT) 1962 → 1965

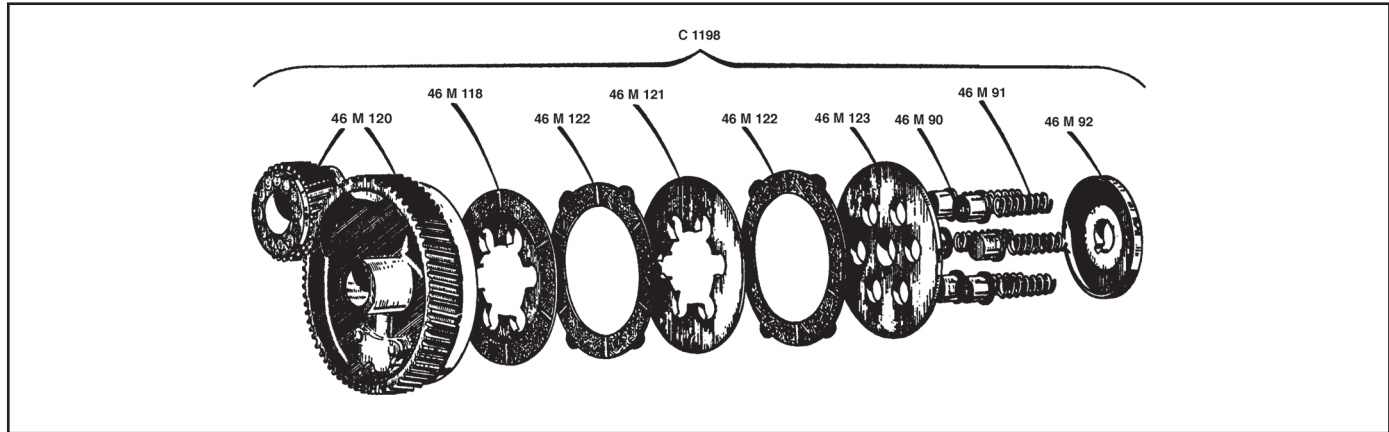

MATRICOLA	DESCRIZIONE
46 M 118	Disco guarnito da una parte
46 M 121	Disco acciaio
46 M 122	Disco guarnito
46 M 90	Bicchierino
46 M 91	Molla
46 M 4	Anello ammortizzatore 38x10x4 mm
46 M 5	Anello ammortizzatore 44,5x28,2x3,2 mm
46 M 6	Anello ammortizzatore 66x18x4 mm

MATRICOLA	DESCRIZIONE
S 1015	Serie composta da: 2 articolo 46 M 122 1 articolo 46 M 118 1 articolo 46 M 121
S 1015/B	Serie composta da: 2 articolo 46 M 122 1 articolo 46 M 118
SM 235/6	Serie composta da: 6 articolo 46 M 91

98 cc. - 2T - ZIGOLO 1953 → 1956

98 cc. - 2T - ZIGOLO SPORT 1954

98 cc. - 2T - ZIGOLO LUSSO 1956 → 1959

98 cc. - 2T - ZIGOLO 2^a SERIE 1958

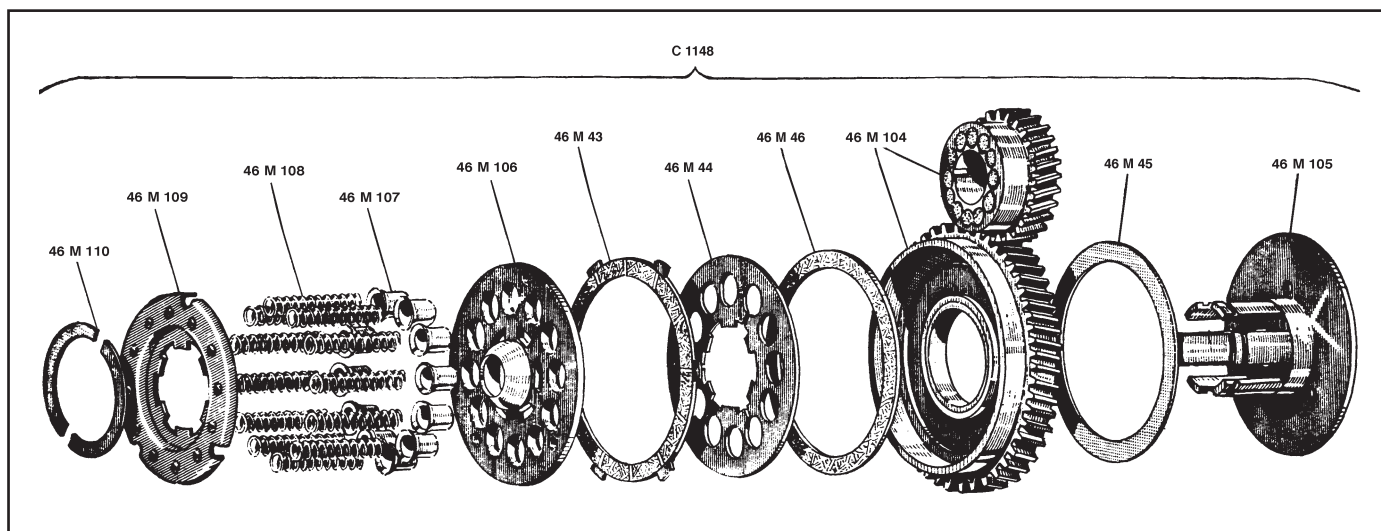

MATRICOLA	DESCRIZIONE
46 M 43	Disco guarnito
46 M 44	Disco acciaio
46 M 45	Anello similoro 104x83,5x1 mm
46 M 46	Anello frizionante 103x84x3 mm
46 M 108	Molla
46 M 47	Anello ammortizzatore forcella 65,5x17,4x3,5 mm
46 M 49	Anello ammortizzatore forcella 86x58x4 mm
46 M 50	Anello ammortizzatore tipo 45,5x25x3 mm
46 M 51	Anello ammortizzatore tipo 45x13x3 mm

MATRICOLA	DESCRIZIONE
S 1130	Serie composta da: 1 articolo 46 M 43 1 articolo 46 M 44 1 articolo 46 M 45 1 articolo 46 M 46
SM 237/12	Serie composta da: 12 articolo 46 M 108

12

110 cc. - 2T - ZIGOLO 1960 → 1966

110 cc. - 2T - MOTOCARRO AIACE

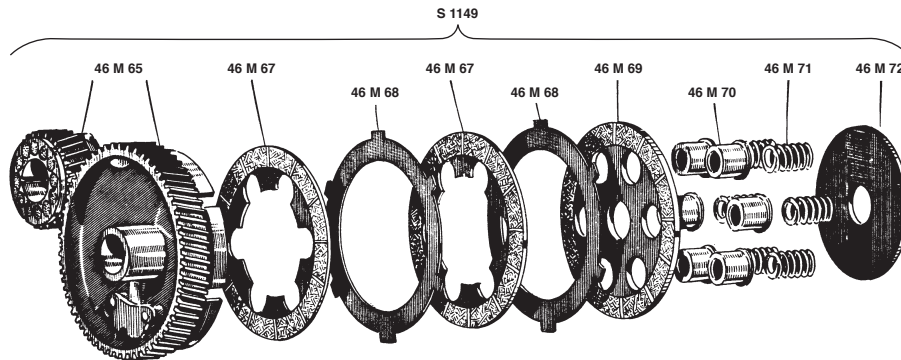

MATRICOLA	DESCRIZIONE
46 M 67	Disco guarnito
46 M 68	Disco acciaio
46 M 69	Spingidischi guarnito
46 M 72	Piattello ritegno molla
46 M 71	Molla

MATRICOLA	DESCRIZIONE
S 1255	Serie composta da: 2 articolo 46 M 67 2 articolo 46 M 68 1 articolo 46 M 69
S 1255/B	Serie composta da: 2 articolo 46 M 67 1 articolo 46 M 69
SM 236/6	Serie composta da: 6 articolo 46 M 71

125 cc. - 4T - 2C - TT (Tutto terreno) 1975

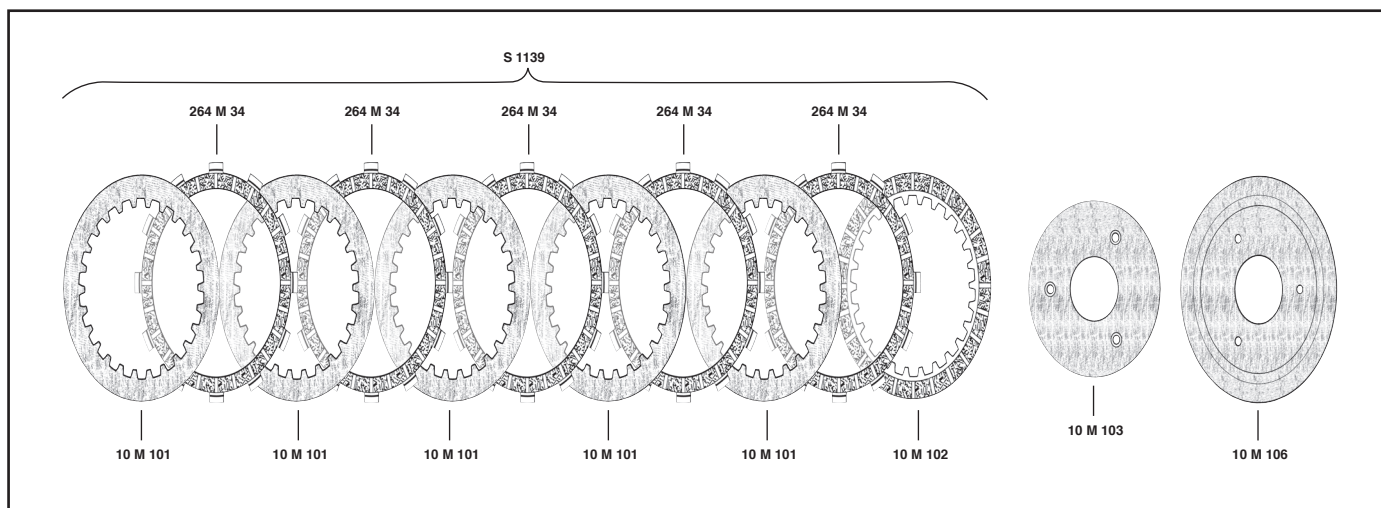

MATRICOLA	DESCRIZIONE
264 M 34	Disco guarnito
10 M 101	Disco acciaio
10 M 102	Disco guarnito da una parte
10 M 103	Disco di tenuta
10 M 106	Disco bombato

MATRICOLA	DESCRIZIONE
S 1139	Serie composta da: 5 articolo 264 M 34 5 articolo 10 M 101 1 articolo 10 M 102
S 1139/B	Serie composta da: 5 articolo 264 M 34 1 articolo 10 M 102

14

125 cc. - 4T - 2C - TT (Tutto terreno) 1987

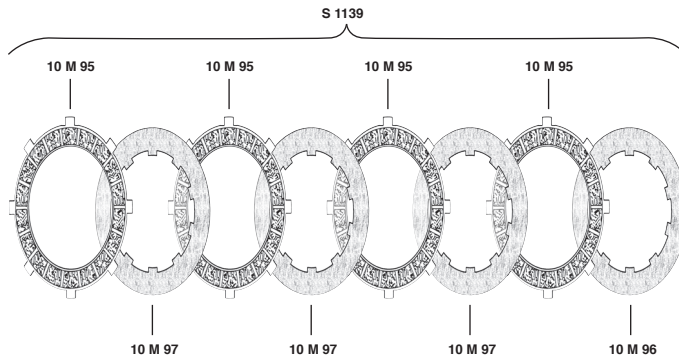

MATRICOLA	DESCRIZIONE
10 M 95	Disco guarnito
10 M 96	Disco guarnito da una parte
10 M 97	Disco acciaio

MATRICOLA	DESCRIZIONE
S 2351	Serie composta da: 4 articolo 10 M 95 1 articolo 10 M 96 3 articolo 10 M 97
S 2351/B	Serie composta da: 4 articolo 10 M 95 1 articolo 10 M 96

125 cc. - 4T - STORNELLO 4 vel. 1^a serie 1961 → 1969

125 cc. - 4T - STORNELLO 4 vel. Sport America 1962

160 cc. - 4T - STORNELLO 4 vel. 1968 → 1969

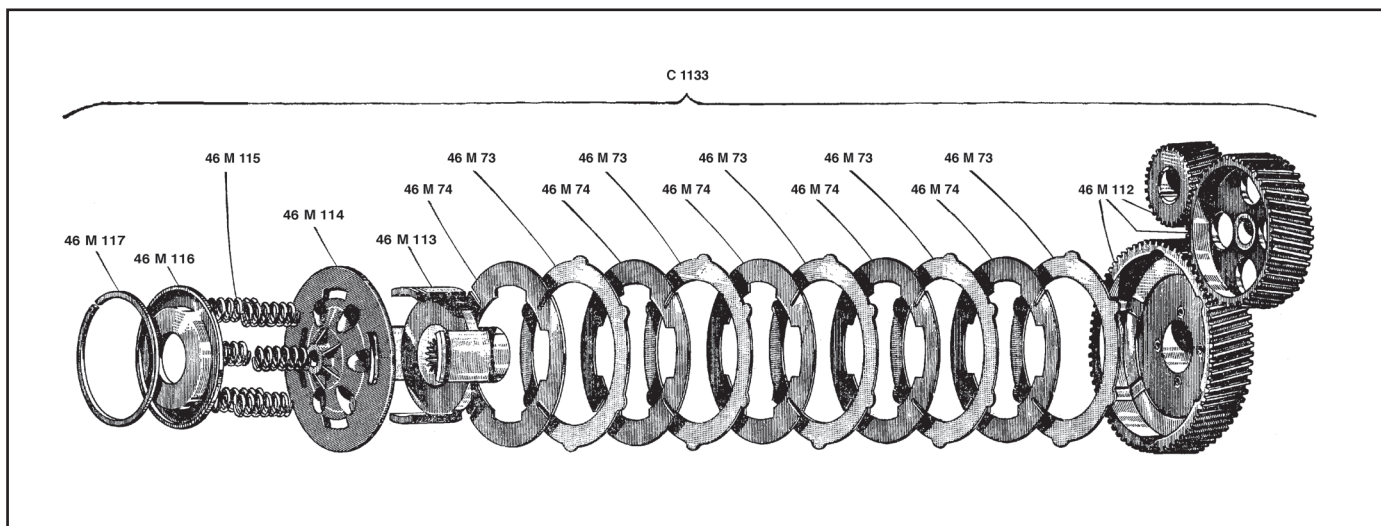

MATRICOLA	DESCRIZIONE
46 M 74	Disco acciaio
46 M 73	Disco similoro
46 M 115	Molla

MATRICOLA	DESCRIZIONE
S 1228	Serie composta da: 5 articolo 46 M 73 5 articolo 46 M 74
SM 142/6	Serie composta da: 6 articolo 46 M 115

16

125 cc. - 4T - Stornello 2^a serie e modifica 1^a serie

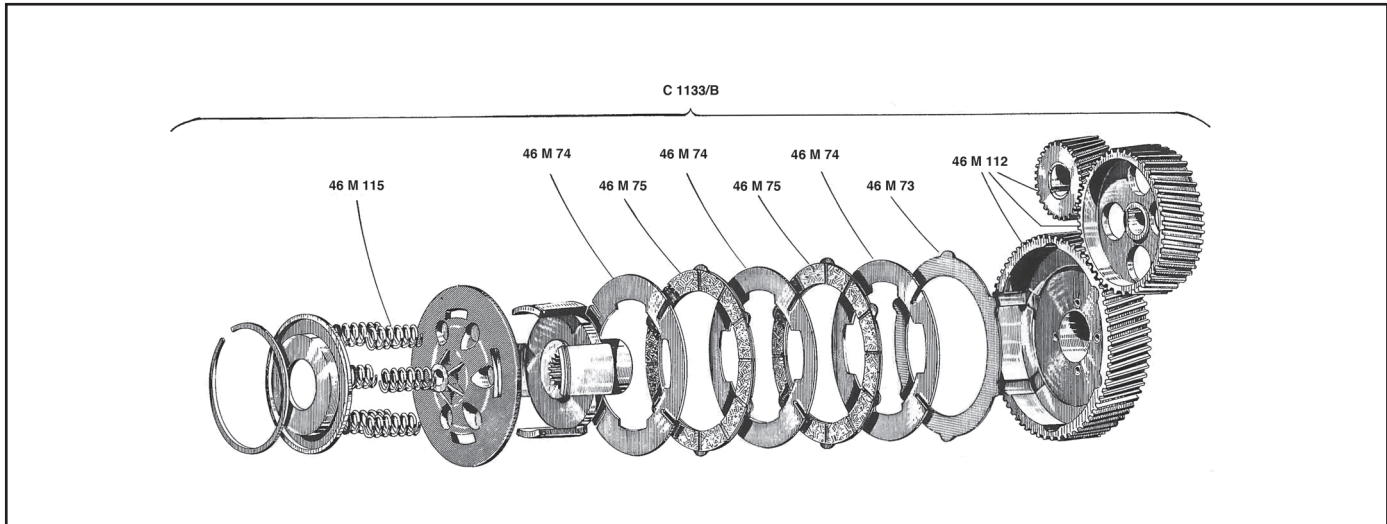

MATRICOLA	DESCRIZIONE
46 M 73	Disco similoro
46 M 74	Disco acciaio
46 M 75	Disco guarnito
46 M 115	Molla

MATRICOLA	DESCRIZIONE
S 1229	Serie composta da: 1 articolo 46 M 73 3 articolo 46 M 74 2 articolo 46 M 75
S 1229/D	Serie composta da: 2 articolo 46 M 75
S 1229/C	Serie composta da: 1 articolo 46 M 73 2 articolo 46 M 75
SM 142/6	Serie composta da: 6 articolo 46 M 115

125 cc. - 4T - STORNELLO 5 vel. 1970 → 1974

160 cc. - 4T - STORNELLO 5 vel. 1973 → 1974

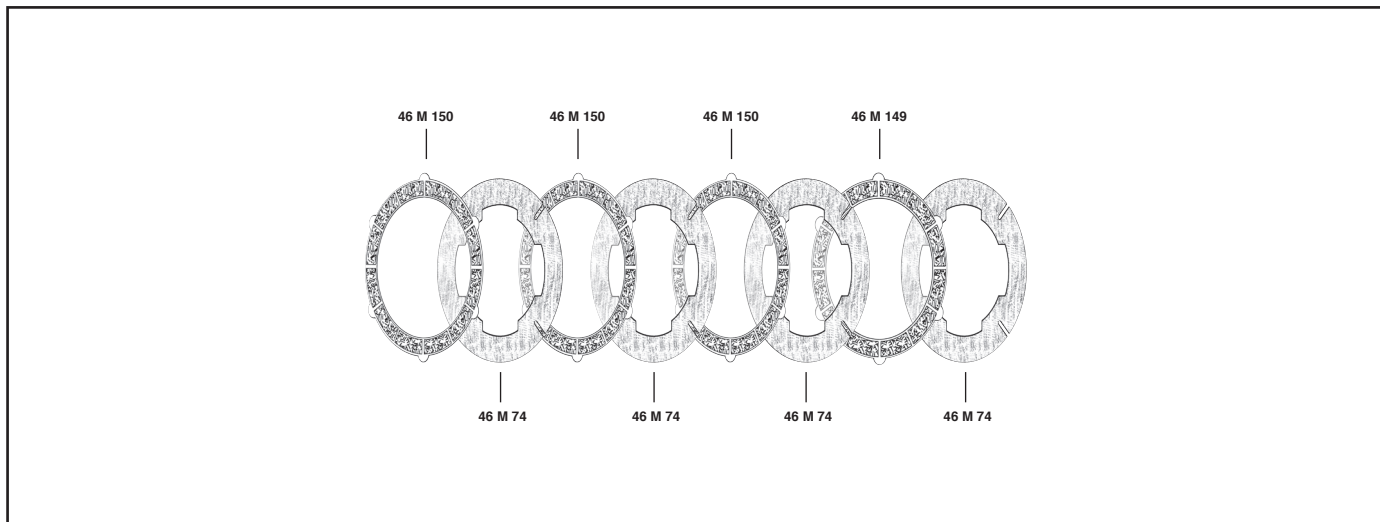

MATRICOLA	DESCRIZIONE
46 M 149	Disco guarnito da una parte
46 M 150	Disco guarnito
46 M 74	Disco acciaio
46 M 115	Molla

MATRICOLA	DESCRIZIONE
S 1111	Serie composta da: 1 articolo 46 M 149 3 articolo 46 M 150 4 articolo 46 M 74
S 1111/B	Serie composta da: 3 articolo 46 M 150 1 articolo 46 M 149
SM 142/6	Serie composta da: 6 articolo 46 M 115

18

160 cc. - 4T - GALLETTO 1950

160 cc. - 4T - GALLO

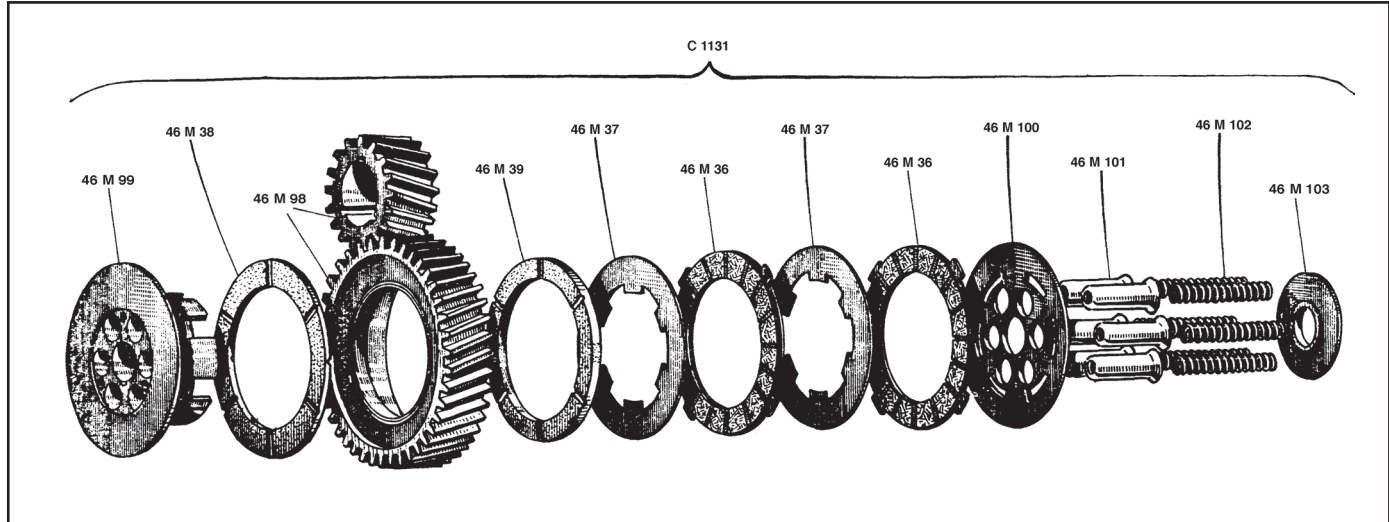

MATRICOLA	DESCRIZIONE
46 M 38	Anello frizionante 93x70x5 mm
46 M 39	Anello frizionante 86,5x70x4 mm
46 M 37	Disco acciaio
46 M 36	Disco guarnito
46 M 102	Molla

MATRICOLA	DESCRIZIONE
S 1128	Serie composta da: 2 articolo 46 M 36 1 articolo 46 M 38 1 articolo 46 M 39 2 articolo 46 M 37
S 1128/B	Serie composta da: 2 articolo 46 M 36 1 articolo 46 M 38 2 articolo 46 M 39
SM 60/6	Serie composta da: 6 articolo 46 M 102

175 cc. - 4T - GALLETTO 1952 → 1954

192 cc. - 4T - GALLETTO 1954 → 1961

175-192 cc. - 4T - MOTOCARRO ERCOLINO 1955 → 1964

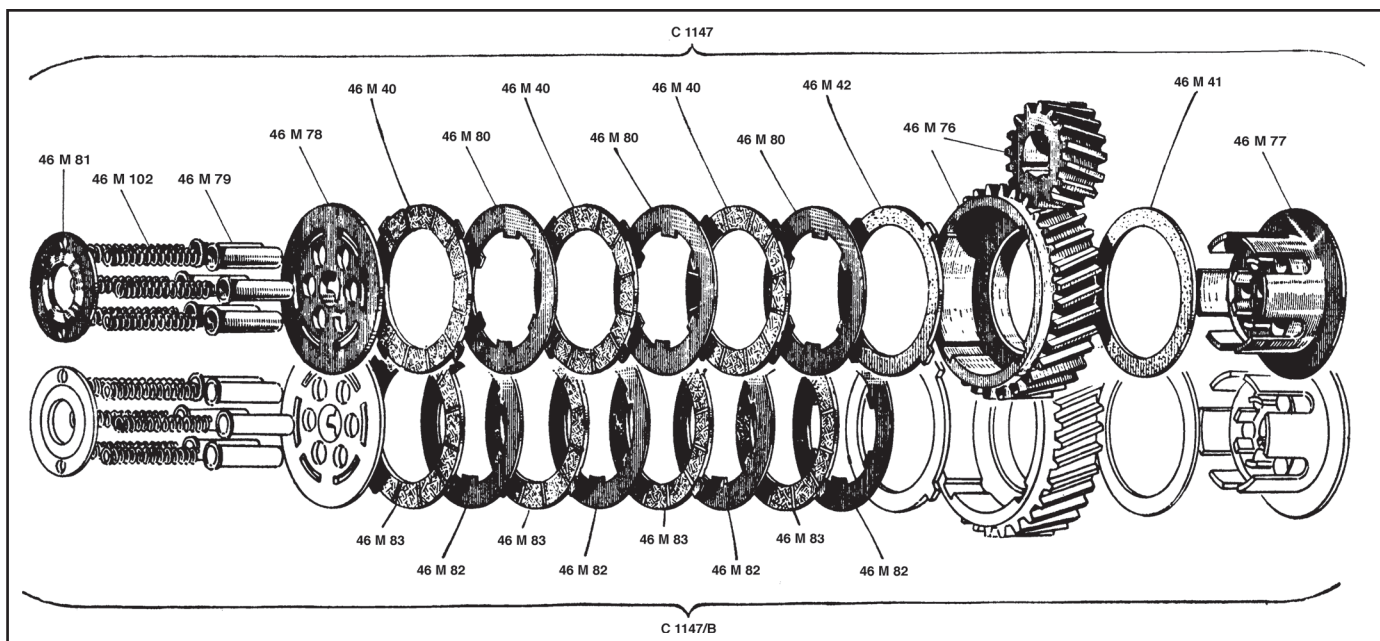

MATRICOLA	DESCRIZIONE
46 M 41	Anello frizionante 93x70x2 mm
46 M 42	Disco in Surfex
46 M 80	Disco acciaio
46 M 40	Disco guarnito
46 M 102	Molla
S 1129/B	Serie composta da: 3 articolo 46 M 40 3 articolo 46 M 80 1 articolo 46 M 41 1 articolo 46 M 42
S 1129/C	Serie composta da: 3 articolo 46 M 40 1 articolo 46 M 41 1 articolo 46 M 42
SM60/6	Serie composta da: 6 articolo 46 M 102

MATRICOLA	DESCRIZIONE
46 M 83	MODIFICA Disco guarnito
46 M 82	Disco acciaio
S 1129	Serie composta da: 4 articolo 46 M 83 4 articolo 46 M 82 1 articolo 46 M 41 1 articolo 46 M 42
SM 60/6	Serie composta da: 6 articolo 46 M 102

175 cc. - 4T - LODOLA 1957 → 1962

175 cc. - 4T - LODOLA SPORT 1957 → 1962

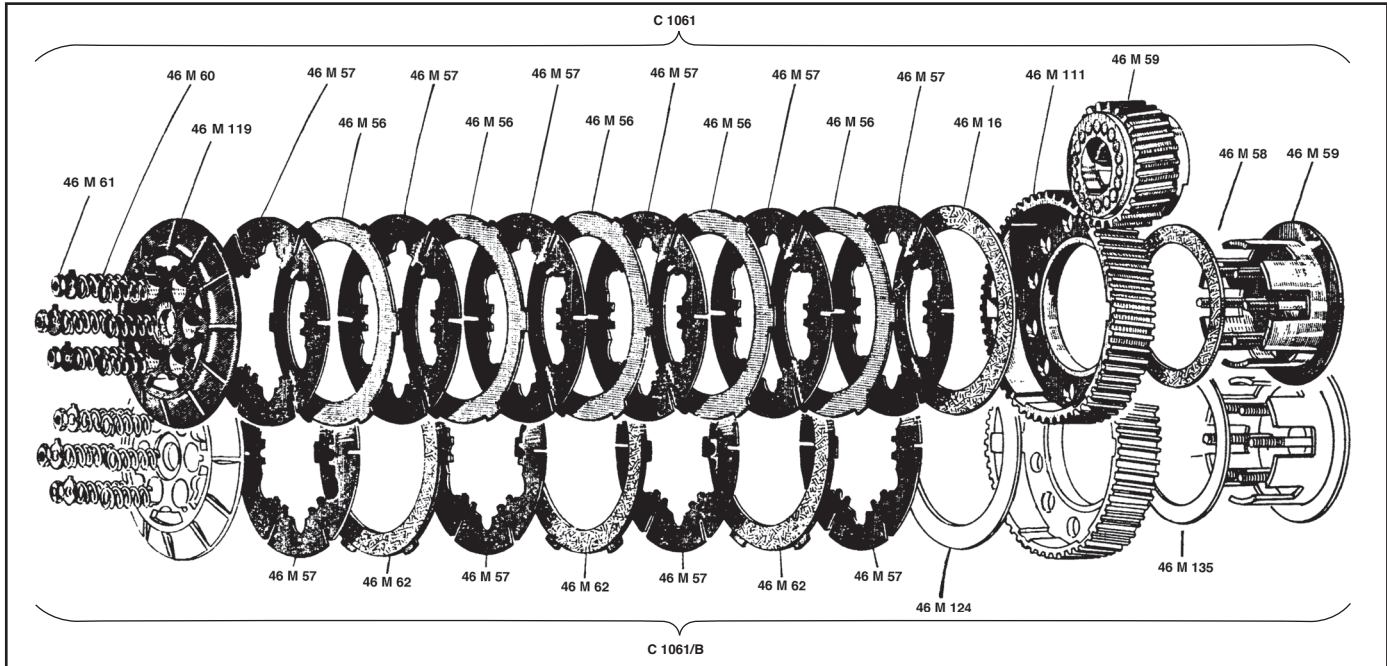

MATRICOLA	DESCRIZIONE
46 M 58	Anello similoro 91x71x1 mm
46 M 16	Anello frizionante 108,5x84,5x3 mm
46 M 57	Disco acciaio
46 M 56	Disco similoro
46 M 60	Molla
46 M 61	Dado
S 1110/B	Serie composta da: 5 articolo 46 M 56 6 articolo 46 M 57 1 articolo 46 M 58 1 articolo 46 M 16 6 articolo 46 M 60

MATRICOLA	DESCRIZIONE
	MODIFICA
46 M 62	Disco guarnito
46 M 124	Anello frizionante 108,5x84,5x2 mm
46 M 135	Anello frizionante 91x71x2 mm
S 1110	Serie composta da: 3 articolo 46 M 62 4 articolo 46 M 57 1 articolo 46 M 124 1 articolo 46 M 135 6 articolo 46 M 60
SM 238/6	Serie composta da: 6 articolo 46 M 60

235 cc. - 4T - LODOLA REGOLARITÀ 1959 → 1969

MATRICOLA	DESCRIZIONE
46 M 58	Anello similoro 91x71x1 mm
46 M 16	Anello frizionante 108,5x84,5x3 mm
46 M 57	Disco acciaio
46 M 56	Disco similoro
46 M 60	Molla
S 1288	Serie composta da: 6 articolo 46 M 56 7 articolo 46 M 57 1 articolo 46 M 58 1 articolo 46 M 16 6 articolo 46 M 60

MATRICOLA	DESCRIZIONE
	MODIFICA
46 M 62	Disco guarnito
46 M 124	Anello frizionante 108,5x84,5x2 mm
46 M 135	Anello frizionante 91x71x2 mm
S 1288/B	Serie composta da: 4 articolo 46 M 62 5 articolo 46 M 57 1 articolo 46 M 124 1 articolo 46 M 135 6 articolo 46 M 60

250 cc. - 2T - TS/FD 1973

250 cc. - 4T - 254 1977

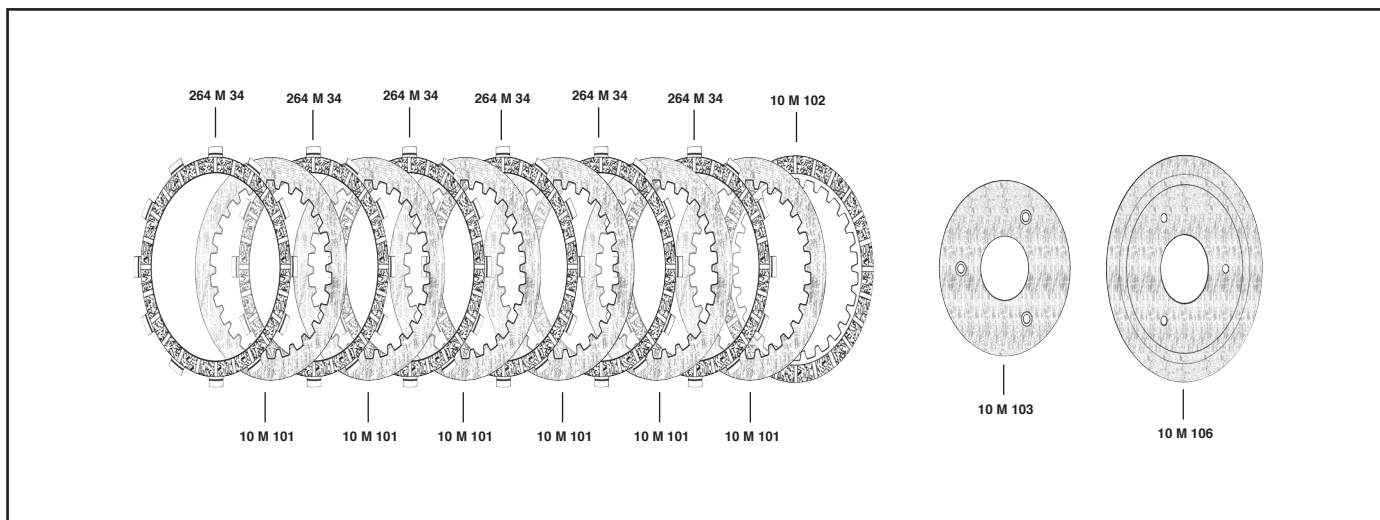

MATRICOLA	DESCRIZIONE
264 M 34	Disco guarnito
10 M 101	Disco acciaio
10 M 102	Disco guarnito da una parte
10 M 103	Disco di tenuta
10 M 106	Disco bombato

MATRICOLA	DESCRIZIONE
S 1141	Serie composta da: 6 articolo 264 M 34 6 articolo 10 M 101 1 articolo 10 M 102
S 1141/B	Serie composta da: 6 articolo 264 M 34 1 articolo 10 M 102

250 cc. 4T - AIRONE 1939 → 1961

250 cc. 4T - PE 4 vel. 1939

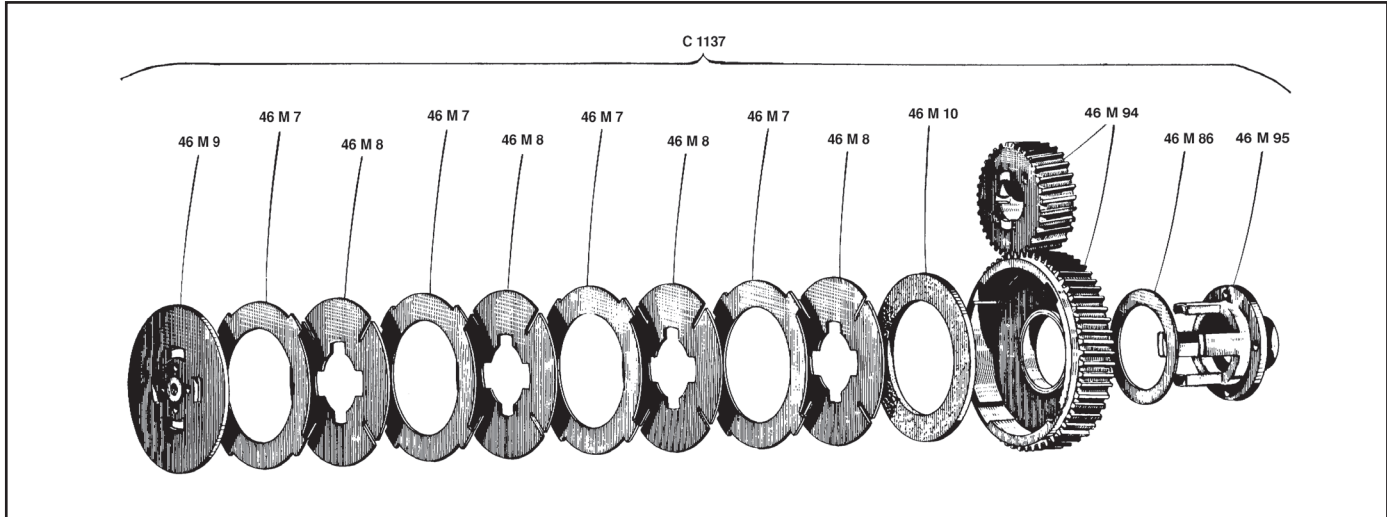

MATRICOLA	DESCRIZIONE
46 M 86	Anello similoro 71,5x44,5x1 mm
46 M 10	Anello frizionante 99,5x70x4 mm
46 M 8	Disco acciaio
46 M 7	Disco similoro
46 M 9	Spingidischi
46 M 48	Anello ammortizzatore forcella 76x22x4 mm

MATRICOLA	DESCRIZIONE
S 1234	Serie composta da: 4 articolo 46 M 7 4 articolo 46 M 8 1 articolo 46 M 86 1 articolo 46 M 10

350 cc. - 4T - GTS 1973 → 1977

400 cc. - 4T - GTS 1978

500 cc. - 4T - QUATTRO → 1978

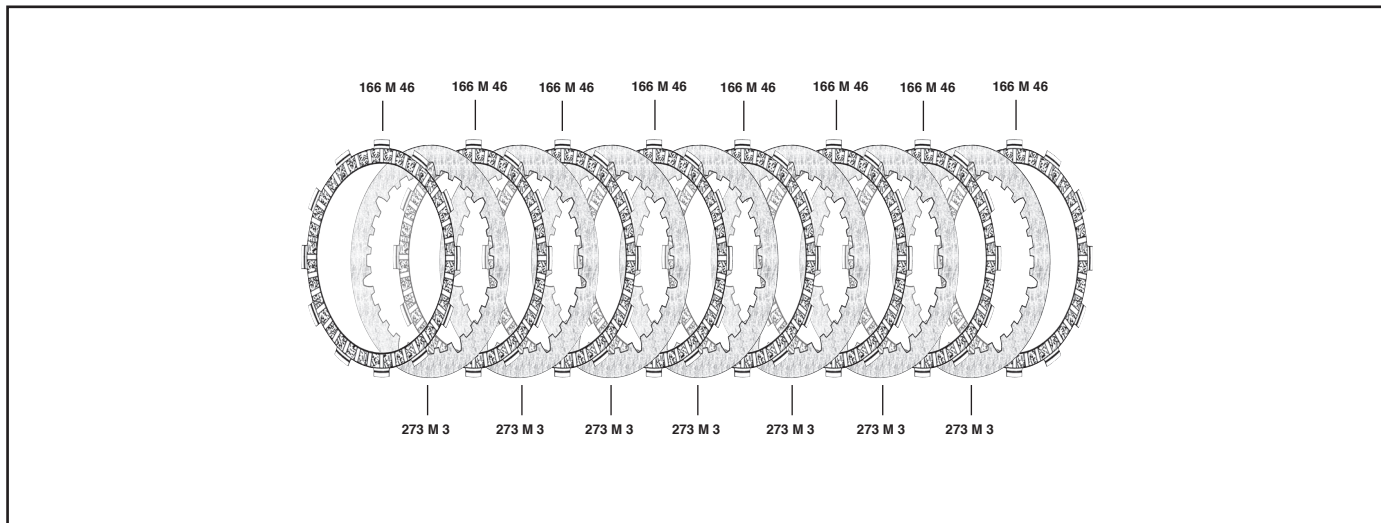

MATRICOLA	DESCRIZIONE
166 M 46 272 M 3	Disco guarnito Disco acciaio

MATRICOLA	DESCRIZIONE
S 1151	Serie composta da: 8 articolo 166 M 46 7 articolo 272 M 3
S 1151/B	Serie composta da: 8 articolo 166 M 46

24

500 cc. - 4T - NORMALE 1921 → 1924

500 cc. - 4T - SPORT 13 1923 → 1928

500 cc. - 4T - SPORT 14 1929 → 1931

500 cc. - 4T - SPORT 15 1931 → 1938

500 cc. - 4T - GT 16 CIVILE 1931 → 1974

500 cc. - 4T - GT 17 MILITARE 1932 → 1938

500 cc. - 4T - GT NORGE 1928 → 1930

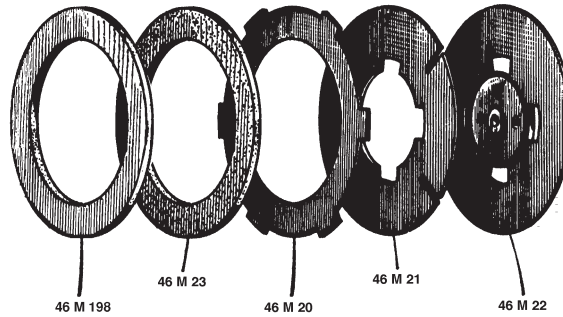

MATRICOLA	DESCRIZIONE
46 M 20	Disco similoro
46 M 21	Disco acciaio
46 M 22	Spingidischi
46 M 23	Anello frizionante 111x80x4 mm
46 M 198	Anello similoro
S 1225	Serie composta da: 5 articolo 46 M 20 5 articolo 46 M 21 5 articolo 46 M 23

MATRICOLA	DESCRIZIONE
S 1782	Serie composta da: 6 articolo 46 M 20 6 articolo 46 M 21 1 articolo 46 M 198 1 articolo 46 M 23
S 2672	Serie composta da: 7 articolo 46 M 20 7 articolo 46 M 21 1 articolo 46 M 198 1 articolo 46 M 23

500 cc. - 4T - GTS 1934 → 1939

500 cc. - 4T - GTV 1935 → 1948

500 cc. - 4T - GTW 1935 → 1949

500 cc. - 4T - ASTORE 1950 → 1953

500 cc. - 4T - FALCONE 1950 → 1967

500 cc. - 4T - FALCONE SPORT

500 cc. - 4T - SV - SVR - ER 1935 → 1939

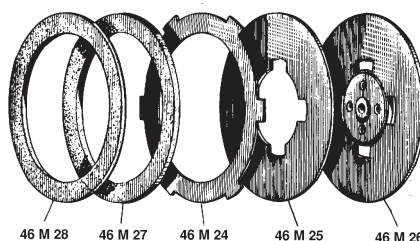

MATRICOLA	DESCRIZIONE
46 M 24	Disco similoro
46 M 25	Disco acciaio
46 M 26	Spingidischi
46 M 27	Anello frizionante 118,5x95x3 mm
46 M 28	Anello frizionante 122x98x3 mm
S 1226	Serie composta da: 5 articolo 46 M 24 5 articolo 46 M 25 1 articolo 46 M 27 1 articolo 46 M 28
S 1226/B	Serie composta da: 5 articolo 46 M 24 5 articolo 46 M 25 1 articolo 46 M 26 1 articolo 46 M 27 1 articolo 46 M 28
46 M 29	Anello ammortizzatore Ø 62x23,5x5 mm
46 M 32	Anello ammortizzatore 65x38,5x5 mm
46 M 33	Anello ammortizzatore tipo 554 39,5x26,5x5 mm
46 M 34	Anello ammortizzatore tipo GT 17 44,5x17,2x3,2 mm
46 M 35	Anello ammortizzatore tipo GT 17 Ø 67x28,2x4 mm
46 M 55	Anello ammortizzatore Ø 80x30x4 mm

MATRICOLA	DESCRIZIONE
	MODIFICA
46 M 212	Disco guarnito
45 M 25	Disco acciaio
S 1226/C	Serie composta da: 3 articolo 46 M 212 3 articolo 46 M 25 1 articolo 46 M 27 1 articolo 46 M 28

26

500 cc. - 4T - S 1934

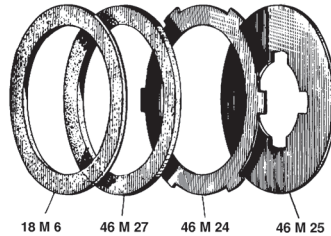

MATRICOLA	DESCRIZIONE
46 M 24	Disco similoro
46 M 25	Disco acciaio
46 M 27	Anello frizionante 118,5x95x3 mm
18 M 6	Anello frizionante 125x90x2,5 mm

MATRICOLA	DESCRIZIONE
S 2850	Serie composta da: 5 articolo 46 M 24 6 articolo 46 M 25 1 articolo 46 M 27 1 articolo 18 M 6

500 cc. - 4T - TRIALCE

500 cc. - 4T - ALCE

500 cc. - 4T - SUPER ALCE

500 cc. - 4T - MOTOCARRO ERCOLE 1ª serie 1959

500 cc. - 4T - MOTOCARRO ERCOLE EDILE

500 cc. - 4T - MOTOCARRO ERCOLE 2ª serie (freni idraulici) 1958

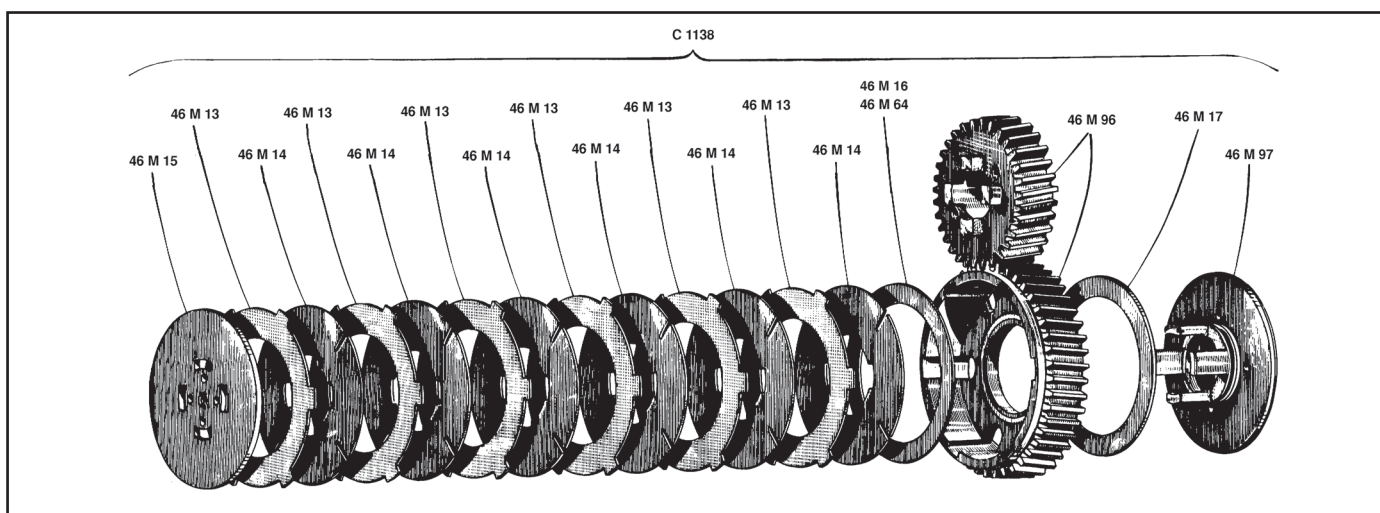

MATRICOLA	DESCRIZIONE
C 1138	Gruppo frizione con coppia Z.52/36
46 M 96	Coppa con coppia Z.52/36
46 M 97	Innesto
46 M 17	Anello frizionante 115,5x87,5x3 mm
46 M 64	Anello in similoro 2 mm
46 M 14	Disco acciaio
46 M 13	Disco in similoro
46 M 15	Spingidischi
46 M 54	Anello ammortizzatore in Surfex 75x30x3 mm (per Ercole 1ª serie)
46 M 55	Anello ammortizzatore in Surfex 80x30,5x4 mm (per Ercole 2ª serie)
46 M 216	Anello ammortizzatore in Surfex 75x32x3 mm (per Ercole 2ª serie)
46 M 19	Anello ammortizzatore in Surfex 88x48,5x4 mm (per Ercole Edile)
46 M 63	Anello ammortizzatore 49,5x32,5x5 mm

MATRICOLA	DESCRIZIONE
S 1230	Serie composta da: 6 articolo 46 M 13 6 articolo 46 M 14 1 articolo 46 M 17 1 articolo 46 M 64
S 1230/B	Serie composta da: 5 articolo 46 M 13 5 articolo 46 M 14 1 articolo 46 M 16 1 articolo 46 M 17
46 M 16	VARIANTE Anello frizionante 2 mm