

**48 cc. - 4T - CUCCILOLO (motore Siata) 1945**

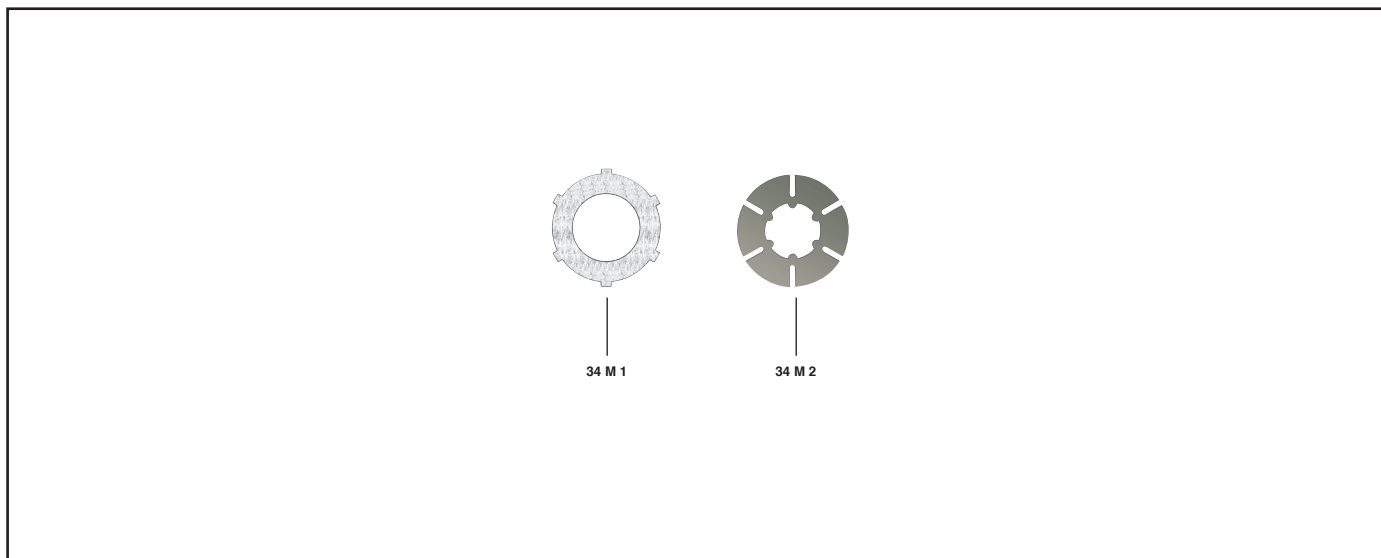

MATRICOLA	DESCRIZIONE
34 M 1	Disco similoro denti esterni
34 M 2	Disco acciaio denti interni

MATRICOLA	DESCRIZIONE
S 2276	Serie composta da: 5 articolo 34 M 1 5 articolo 34 M 2

2

48 cc. - 4T - CUCCILO T1 (motore Siata - Cansa) 1946 → 1947



34 M 3



34 M 4

MATRICOLA	DESCRIZIONE
34 M 3	Disco acciaio a denti esterni
34 M 4	Disco similoro a denti interni

MATRICOLA	DESCRIZIONE
S 2277	Serie composta da: 9 articolo 34 M 3 9 articolo 34 M 4

*48 cc. - 4T - CUCCILOLO T3 3 vel. (motore Ducati) 1948 → 1955*

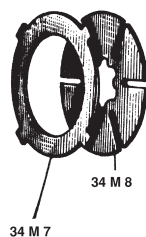

MATRICOLA	DESCRIZIONE
34 M 7	Disco similoro a denti esterni
34 M 8	Disco acciaio a denti interni

MATRICOLA	DESCRIZIONE
S 2279	Serie composta da: 5 articolo 34 M 7 5 articolo 34 M 8

4

48 cc. - 4T - CUCCILOLO T2 TURISMO e SPORT 2 vel. (motore Siata - Ducati) 1948 → 1955

48 cc. - 4T - CUCCILOLO T2 ROCHER 2 vel. 1951 → 1954

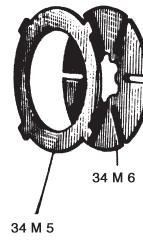

MATRICOLA	DESCRIZIONE
34 M 5	Disco acciaio a denti esterni
34 M 6	Disco similoro a denti interni

MATRICOLA	DESCRIZIONE
S 2278	Serie composta da: 12 articolo 34 M 5 12 articolo 34 M 6

48 cc. - 2T - *REGOLARITÀ SPORT* 4 vel.

100 cc. - 2T - 3 e 4 vel. 1957 → 1965

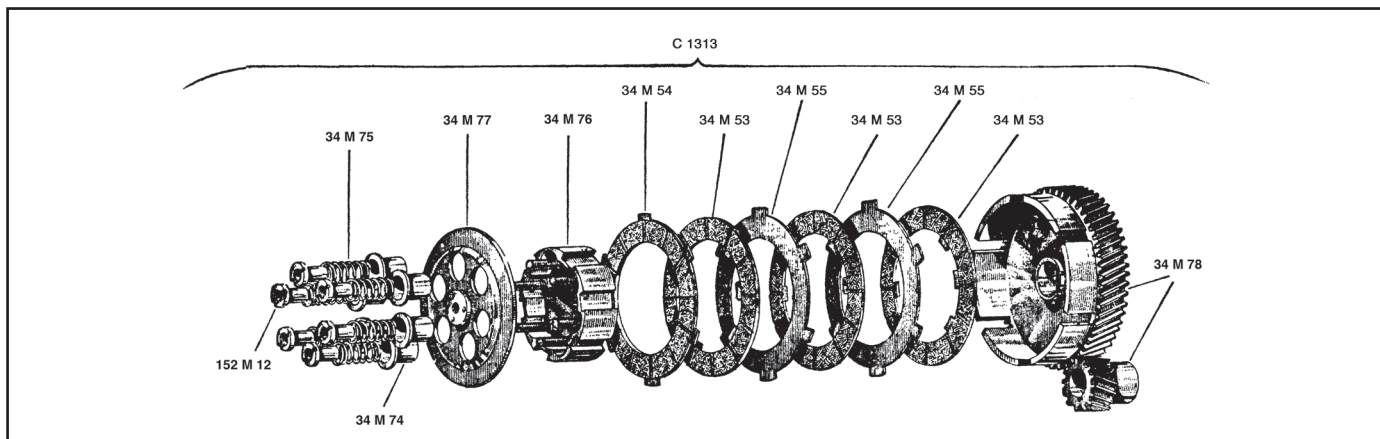

MATRICOLA	DESCRIZIONE
34 M 76	Innesto
34 M 53	Disco guarnito
34 M 54	Disco guarnito da 1 parte
34 M 55	Disco acciaio
34 M 77	Spignidischi
152 M 12	Dado a codolo
34 M 75	Molla
34 M 74	Bicchierino

MATRICOLA	DESCRIZIONE
S 1094	Serie composta da: 3 articolo 34 M 53 1 articolo 34 M 54 2 articolo 34 M 55
S 1094/B	Serie composta da: 3 articolo 34 M 53 1 articolo 34 M 54
SM 241/6	Serie composta da: 6 articolo 34 M 75

6

48 cc. - 2T - CACCIATORE SL 3 vel. 1960 → 1965

48 cc. - 2T - PIUMA 3 vel. 1961 → 1962

48 cc. - 2T - REGOLARITÀ 3 vel. 1960 → 1965

48 cc. - 2T - SPORT 3 vel. 1961 → 1965

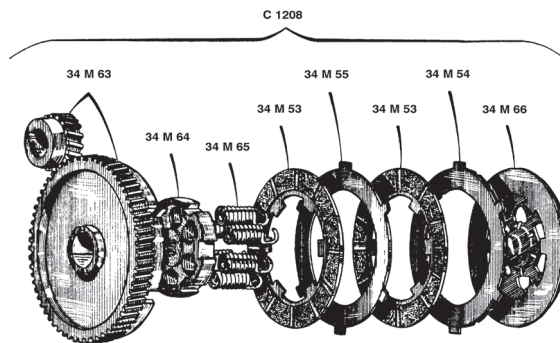

MATRICOLA	DESCRIZIONE
34 M 63	Coppa con coppia Z66/18
34 M 53	Disco guarnito
34 M 55	Disco acciaio
34 M 54	Disco guarnito da una parte
34 M 65	Molla

MATRICOLA	DESCRIZIONE
S 1008	Serie composta da: 2 articolo 34 M 53 1 articolo 34 M 54 1 articolo 34 M 55
S 1008/B	Serie composta da: 2 articolo 34 M 53 1 articolo 34 M 54
SM 239/6	Serie composta da: 6 articolo 34 M 65

*48 cc. - 2T - 48 BRISK 1ª serie 1961*

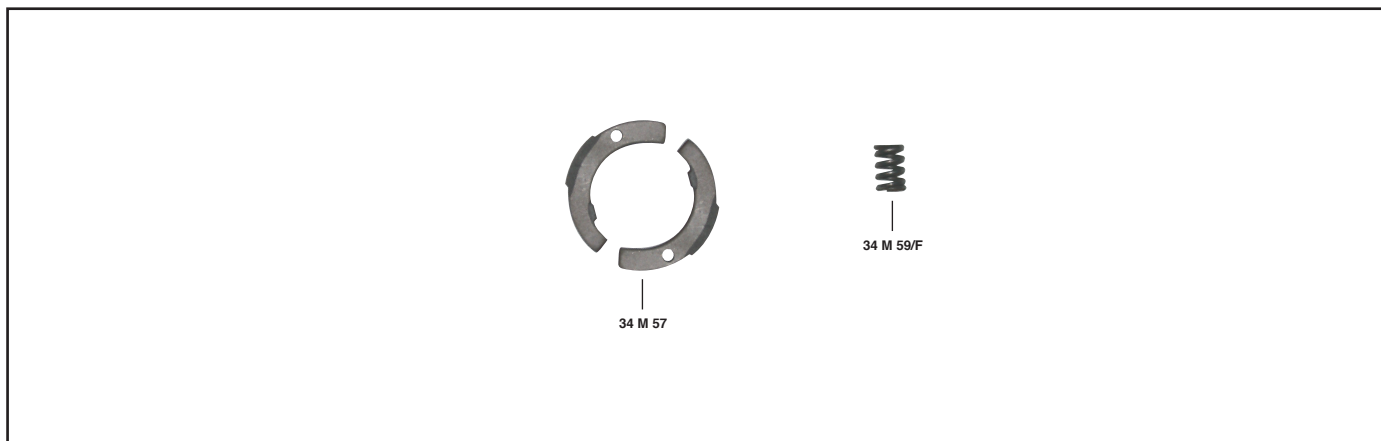

MATRICOLA	DESCRIZIONE
34 M 57	Massa centrifuga
34 M 59/F	Molla

MATRICOLA	DESCRIZIONE
S 1045	Serie composta da: 2 articolo 34 M 57 2 articolo 34 M 59/F

8

48 cc. - 2T - BRISK 2<sup>a</sup> serie 1962 → 1969



34 M 70



34 M 57



34 M 59/F

MATRICOLA	DESCRIZIONE
34 M 70	Disco di avviamento
34 M 57	Massa centrifuga
34 M 59/F	Molla

MATRICOLA	DESCRIZIONE
S 1045	Serie composta da: 2 articolo 34 M 57 2 articolo 34 M 59/F



# DUCATI

# FRIZIONI

55 cc. - 4T - CUCCILOLO M55 R E 1954 → 1958

60 cc. - 4T - 60T 1949 → 1956

65 cc. - 4T - 65TS SPORT 1950 → 1956

65 cc. - 4T - CUCCILOLO 1953 → 1956



MATRICOLA	DESCRIZIONE
34 M 10 34 M 11	Disco similoro a denti esterni Disco acciaio a denti interni

MATRICOLA	DESCRIZIONE
S 2275	Serie composta da: 16 articolo 34 M 10 16 articolo 34 M 11

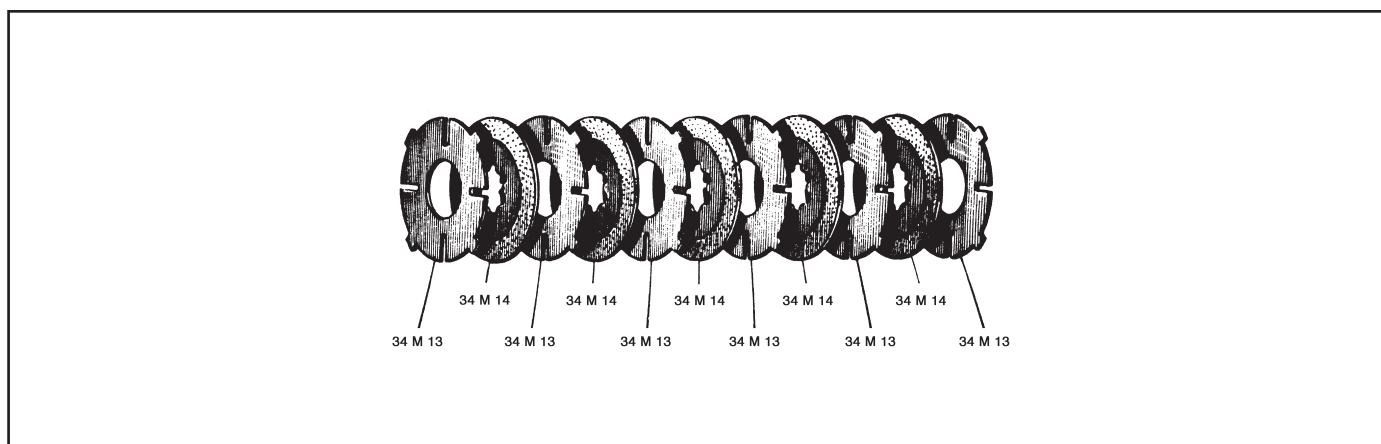
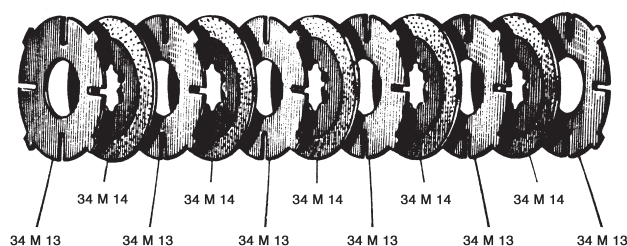

MATRICOLA	DESCRIZIONE
34 M 14 34 M 13	<b>MODIFICA</b> Disco guarnito a denti esterni Disco acciaio a denti interni

MATRICOLA	DESCRIZIONE
S 1020	Serie composta da: 5 articolo 34 M 14 6 articolo 34 M 13

10

85 cc. - 4T - TS 1956 → 1959

85 cc. - 4T - TL 1959 → 1961

85 cc. - 4T - SPORT (fino al motore 552.000) 1957 → 1958

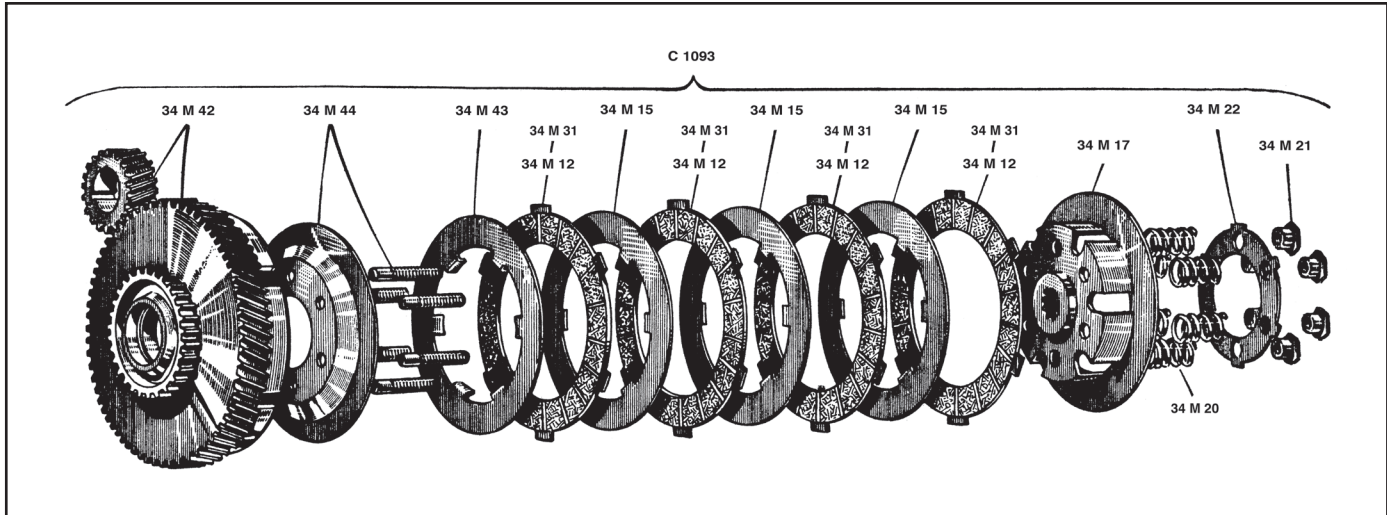

MATRICOLA	DESCRIZIONE
C 1093	Gruppo frizione completo
34 M 44	Spingidischi
34 M 43	Disco acciaio a denti piegati
34 M 12	Disco guarnito (anima acciaio)
34 M 15	Disco acciaio
34 M 22	Piattello
34 M 21	Dado
34 M 20	Molla
S 1209	Serie composta da: 4 articolo 34 M 12 3 articolo 34 M 15 1 articolo 34 M 43
S 1209/C	Serie composta da: 4 articolo 34 M 12
SM240/6	Serie composta da: 6 articolo 34 M 20

MATRICOLA	DESCRIZIONE
	<b>VARIANTE</b>
34 M 31	Disco in Surfex
S 1209/D	Serie composta da: 4 articolo 34 M 31

85 cc. - 4T - SPORT (dal motore 552 001) 1959 → 1961

98 cc. - 4T - TS 1960 → 1963

98 cc. - 4T - 95 BRONCO 1959 → 1963

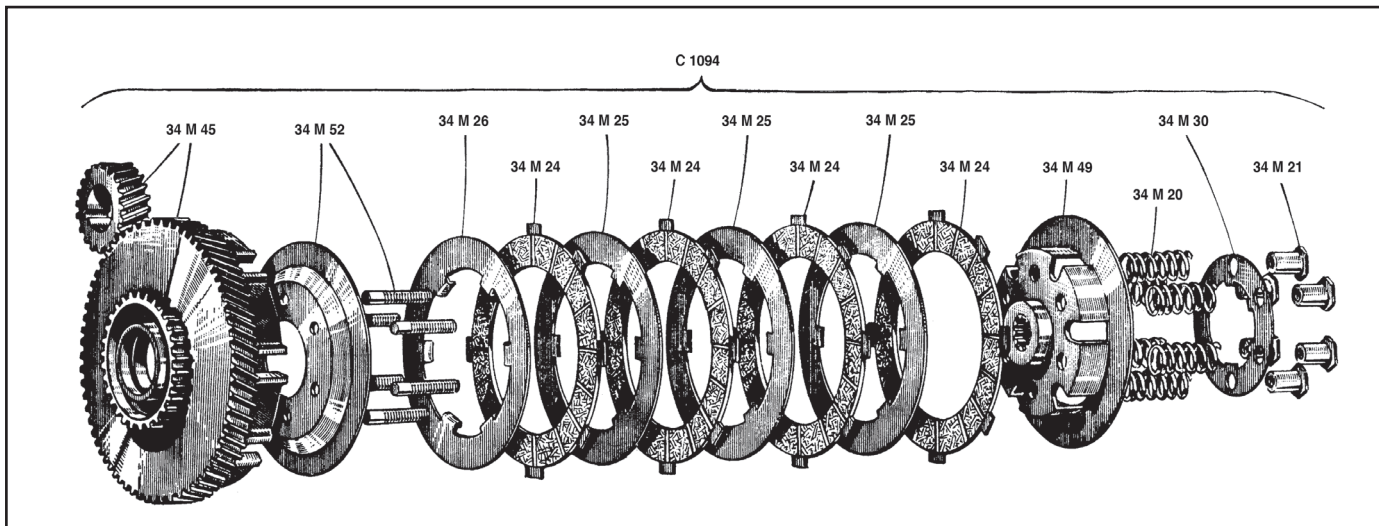

MATRICOLA	DESCRIZIONE
34 M 24	Disco guarnito
34 M 25	Disco acciaio
34 M 26	Disco acciaio a denti piegati
34 M 20	Molla
34 M 21	Dado

MATRICOLA	DESCRIZIONE
S 1037	Serie composta da: 4 articolo 34 M 24 3 articolo 34 M 25 1 articolo 34 M 26
S 1037/C	Serie composta da: 4 articolo 34 M 24
SM 240/6	Serie composta da: 6 articolo 34 M 20

12

94 cc. - 2T - 100 Brio 1966

98 cc. - 4T - N - S 3 vel. 1953 → 1955

98 cc. - 4T - 98T 4 vel. 1957 → 1963

98 cc. - 4T - 98 TL 1959 → 1960

125 cc. - 2T 125 BRIO 1966

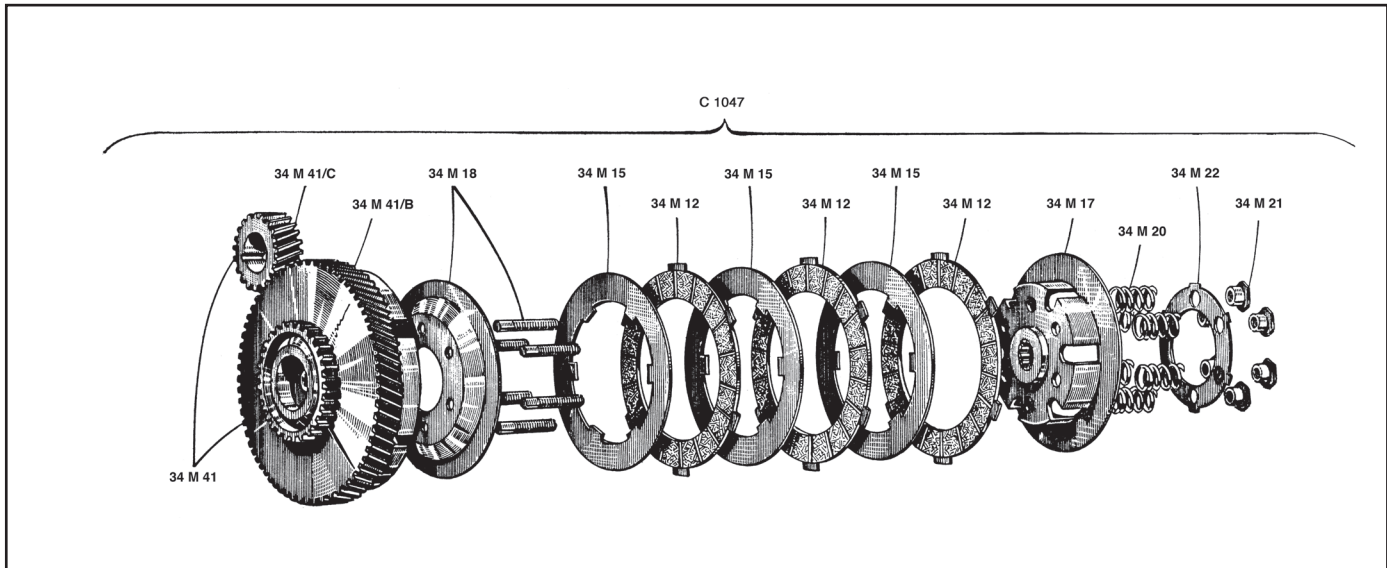

MATRICOLA	DESCRIZIONE
C 1047	Gruppo frizione completo
34 M 18	Spingidisci
34 M 12	Disco guarnito
34 M 15	Disco acciaio
34 M 22	Piattello
34 M 20	Molla
34 M 21	Dado

MATRICOLA	DESCRIZIONE
S 1106	Serie composta da: 3 articolo 34 M 12 3 articolo 34 M 15
S 1106/C	Serie composta da: 3 articolo 34 M 12
S 240/6	Serie composta da: 3 articolo 34 M 20

# DUCATI

# FRIZIONI

98 cc. - 4T 100 CADET  
 98 cc. - 4T 100 FALCON  
 98 cc. - 4T 100 MOUNTANIER  
 98 cc. - 4T 100 SCRAMBLER 1970  
 100 cc. - 4T 1957  
 125 cc. - 4T - 125 T-TV 1956

125 cc. - 2T - 125 TN 1956 → 1961  
 125 cc. - 2T - AUREA 1958 → 1962  
 125 cc. - 2T - BRONCO (USA) 1960 → 1966  
 125 cc. - 4T - CADET/4 1966 → 1968  
 175 cc. - 4T - AMERICA

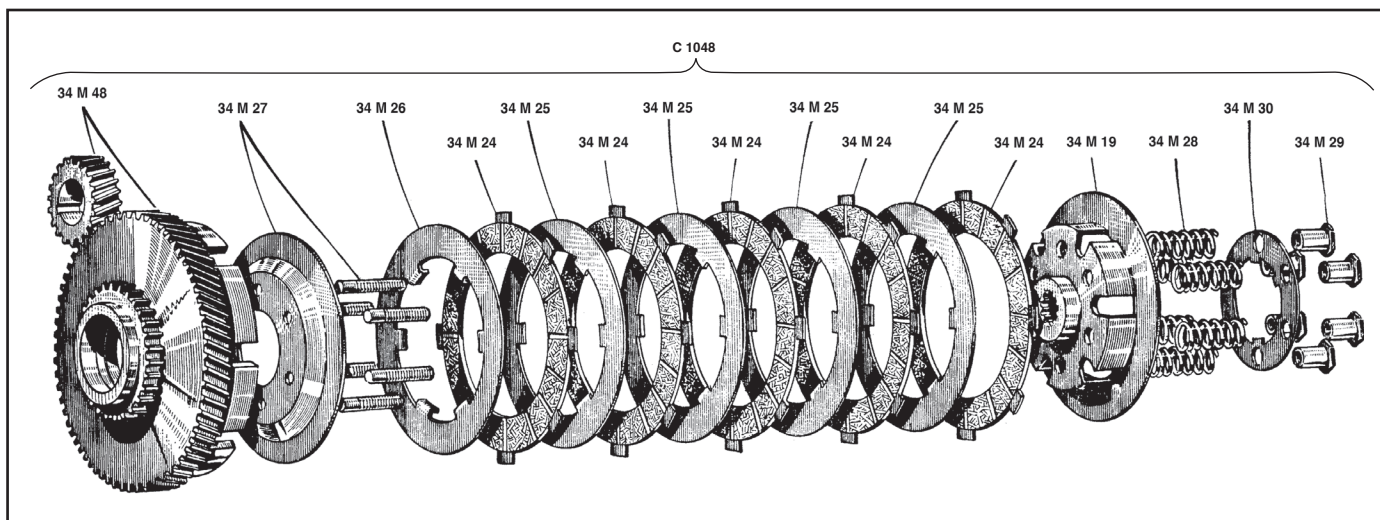

MATRICOLA	DESCRIZIONE
34 M 27	Spingidischi
34 M 26	Disco acciaio a denti piegati
34 M 24	Disco guarnito
34 M 25	Disco acciaio
34 M 28	Molla
34 M 29	Dado

MATRICOLA	DESCRIZIONE
S 1107	Serie composta da: 5 articolo 34 M 24 4 articolo 34 M 25 1 articolo 34 M 26
S 1041/C	Serie composta da: 5 articolo 34 M 24
SM 58/6	Serie composta da: 6 articolo 34 M 28

14

100 cc. - 4T - 100 Sport 1958

200 cc. - 4T - MOTOCARRO MULETTO 1958

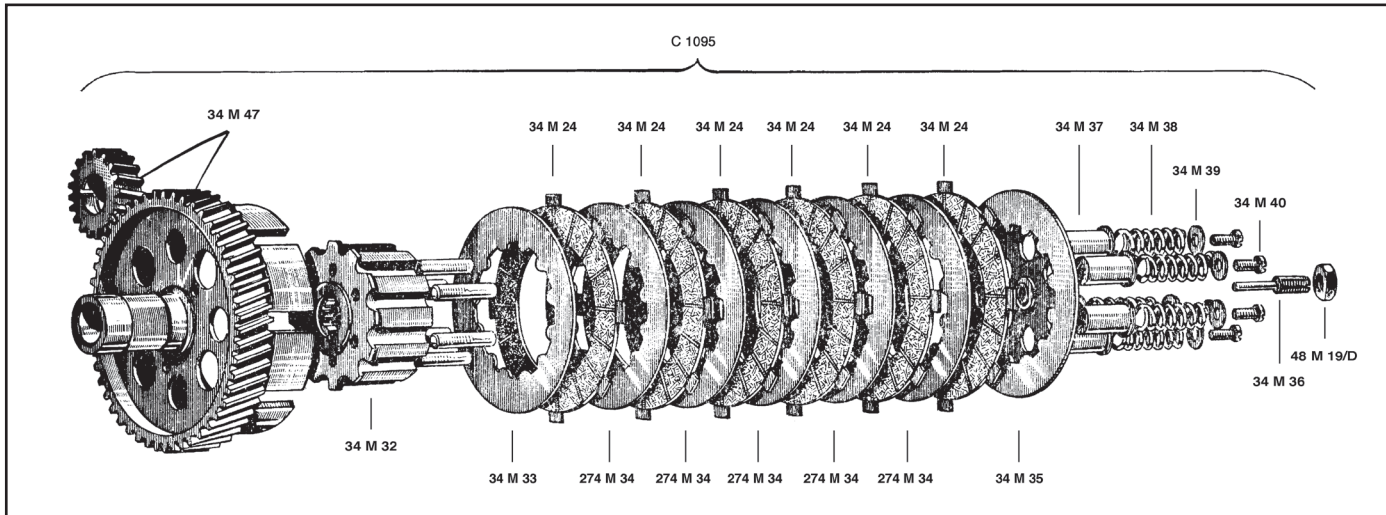

MATRICOLA	DESCRIZIONE
34 M 33	Disco frontale
274 M 34	Disco acciaio
34 M 24	Disco guarnito
34 M 35	Spingidisci
34 M 37	Bicchierino
34 M 38	Molla

MATRICOLA	DESCRIZIONE
S 1108	Serie composta da: 6 articolo 34 M 24 5 articolo 274 M 34 1 articolo 34 M 33
S 1108/C	Serie composta da: 6 articolo 34 M 24
SM 57/6	Serie composta da: 6 articolo 34 M 38

124 cc. - 4T - 125 SPORT 1957

124 cc. - 4T - TS 1957 → 1965

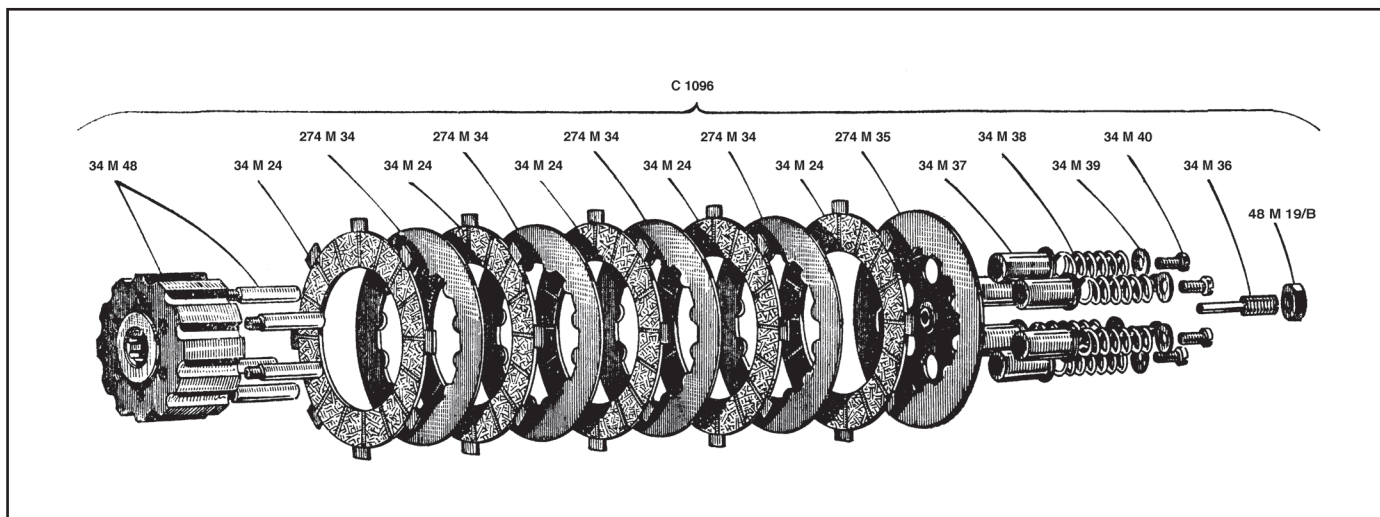

MATRICOLA	DESCRIZIONE
C 1096	Gruppo frizione completo (senza campana)
34 M 48	Innesto
34 M 24	Disco guarnito
274 M 34	Disco acciaio
34 M 35	Spingidischi
34 M 37	Bicchierino
34 M 38	Molla
34 M 39	Rondella
34 M 40	Vite

MATRICOLA	DESCRIZIONE
S 1041	Serie composta da: 5 articolo 34 M 24 4 articolo 274 M 34
S 1041/C	Serie composta da: 5 articolo 34 M 24
SM 57/6	Serie composta da: 6 articolo 34 M 38

16

*125 cc. - 4T - SPORT 1958 → 1965*

*175 cc. - 4T - CROSS (Usa) 1958 → 1960*

*200 cc. - 4T - SUPER SPORT 1958*

*200 cc. - 4T - TS 1958*

*200 cc. - 4T - ELITE 1958*

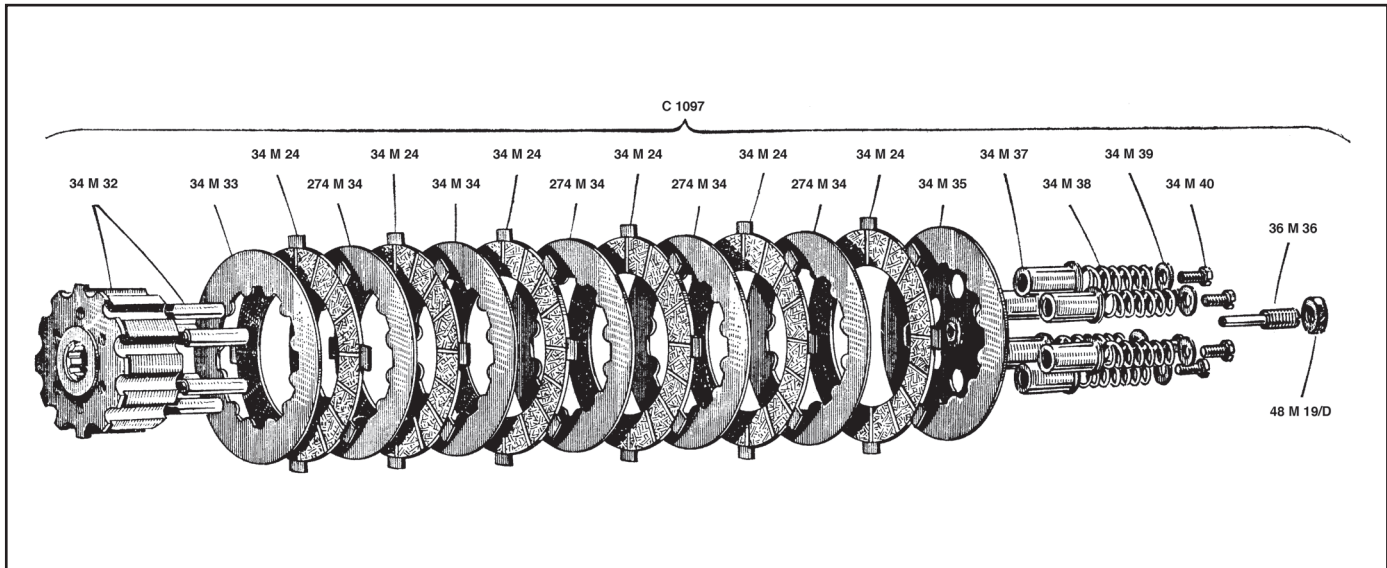

MATRICOLA	DESCRIZIONE
34 M 32	Innesto
34 M 33	Disco frontale
274 M 34	Disco acciaio
34 M 24	Disco guarnito
34 M 35	Spingidischi
34 M 37	Bicchierino
34 M 38	Molla

MATRICOLA	DESCRIZIONE
S 1108	Serie composta da: 6 articolo 34 M 24 5 articolo 274 M 34 1 articolo 34 M 33
S 1108/C	Serie composta da: 6 articolo 34 M 24
SM 57/6	Serie composta da: 6 articolo 34 M 38



125 cc. - 2T - SIX DAYS 1977 → 1978

125 cc. - 2T - REGOLARITÀ 1975 → 1976

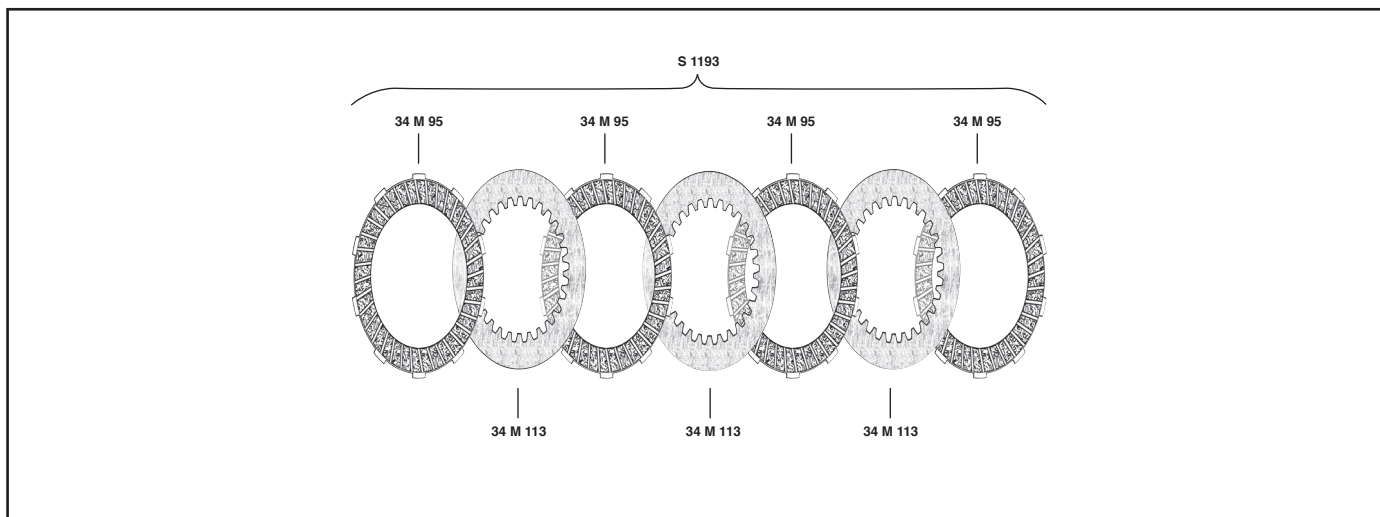

MATRICOLA	DESCRIZIONE
34 M 95 34 M 113	Disco guarnito (anima alluminio) Disco acciaio
S 1193 in olio	Serie composta da: 4 articolo 34 M 95 3 articolo 34 M 113
S 1193/B	Serie composta da: 4 articolo 34 M 95

MATRICOLA	DESCRIZIONE
12 M 55	<b>VARIANTE</b> disco guarnito (anima acciaio)
S 2669 in olio	Serie composta da: 4 articolo 12 M 55 3 articolo 34 M 113
S 2669/B	Serie composta da: 4 articolo 12 M 55

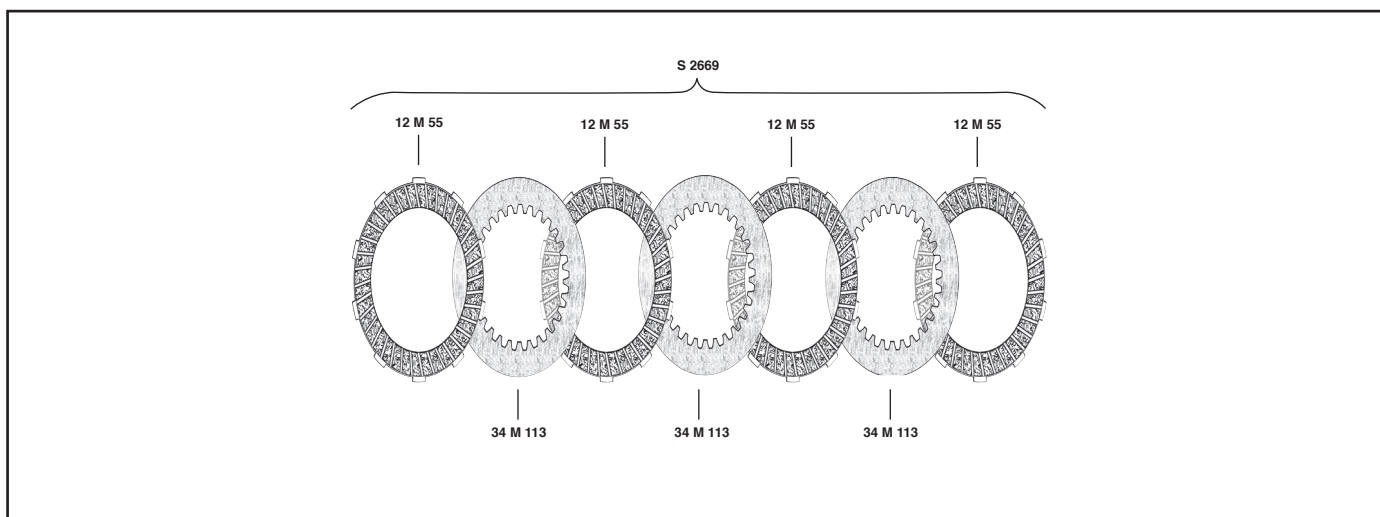

18

125 cc. - 4T - SPORT 1958 → 1965

175 cc. - 4T - SPORT 1957 → 1958

175 cc. - 4T - CROSS 1958 → 1960

175 cc. - 4T - TURISMO 1957

200 cc. - 4T - ELITE 1958

200 cc. - 4T - SUPER SPORT 1958

200 cc. - 4T - TS 1958

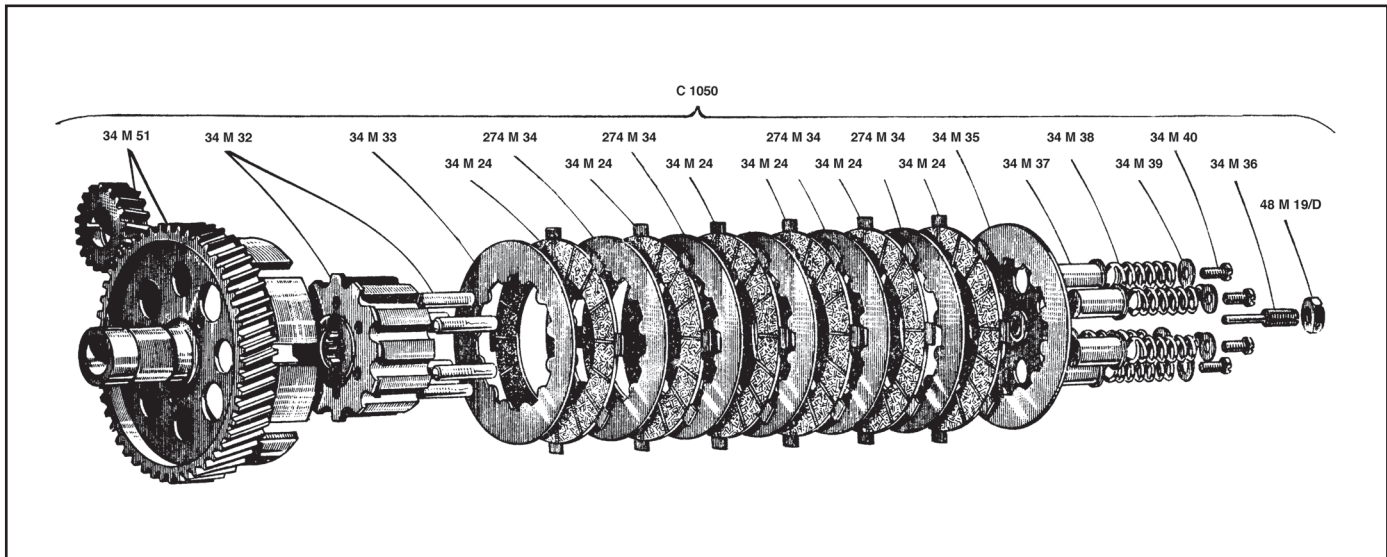

MATRICOLA	DESCRIZIONE
C 1050	Gruppo frizione completo
34 M 32	Innesto
34 M 33	Disco frontale
34 M 24	Disco guarnito
274 M 34	Disco acciaio
34 M 35	Spingidischi
34 M 37	Bicchierino
34 M 38	Molla
34 M 39	Rondella
34 M 40	Vite

MATRICOLA	DESCRIZIONE
S 1108 in olio	Serie composta da: 6 articolo 34 M 24 5 articolo 274 M 34 1 articolo 34 M 33
S 1108/C	Serie composta da: 6 articolo 34 M 24
SM 57/6	Serie composta da: 6 articolo 34 M 38

- 125 cc. - 4T - 125 DIANA 1967 → 1975  
 125 cc. - 4T - 125 SCRAMBLER 1970 → 1971  
 175 cc. - 4T - 175 SCRAMBLER 1968 → 1971  
 247 cc. - 4T - 250 SCRAMBLER 1<sup>a</sup> serie 1964 → 1968  
 247 cc. - 4T - 250 SCRAMBLER 2<sup>a</sup> serie 1968 → 1975  
 248 cc. - 4T - 250 DESMO 1960  
 248 cc. - 4T - 250 MACH 1 1958  
 250 cc. - 4T - 250 DIANA/DAYTONA 1967 → 1975  
 250 cc. - 4T - 250 MARK 3 1967 → 1968  
 250 cc. - 4T - 250 MARK 3 D 1967 → 1975  
 250 cc. - 4T - 250 MONZA 1967 → 1975  
 350 cc. - 4T - 350 DESMO 1<sup>a</sup> serie ("Pallottola d'argento") 1971 → 1972  
 350 cc. - 4T - 350 DESMO 2<sup>a</sup> serie 1973 → 1974  
 350 cc. - 4T - 350 MARK 3 1967 → 1968  
 350 cc. - 4T - 350 MARK 3 D 1967 → 1975  
 340 cc. - 4T - 350 SCRAMBLER 1<sup>a</sup> serie 1967 → 1968  
 340 cc. - 4T - 350 SCRAMBLER 2<sup>a</sup> serie 1968 → 1975  
 340 cc. - 4T - 350 SSS 1967  
 435 cc. - 4T - 450 JUPITER 1969 → 1976  
 436 cc. - 4T - 450 SCRAMBLER 1969 → 1976  
 450 cc. - 4T - 450 DESMO R/T 1970 → 1971  
 450 cc. - 4T - 450 MARK 3 D 1969 → 1975

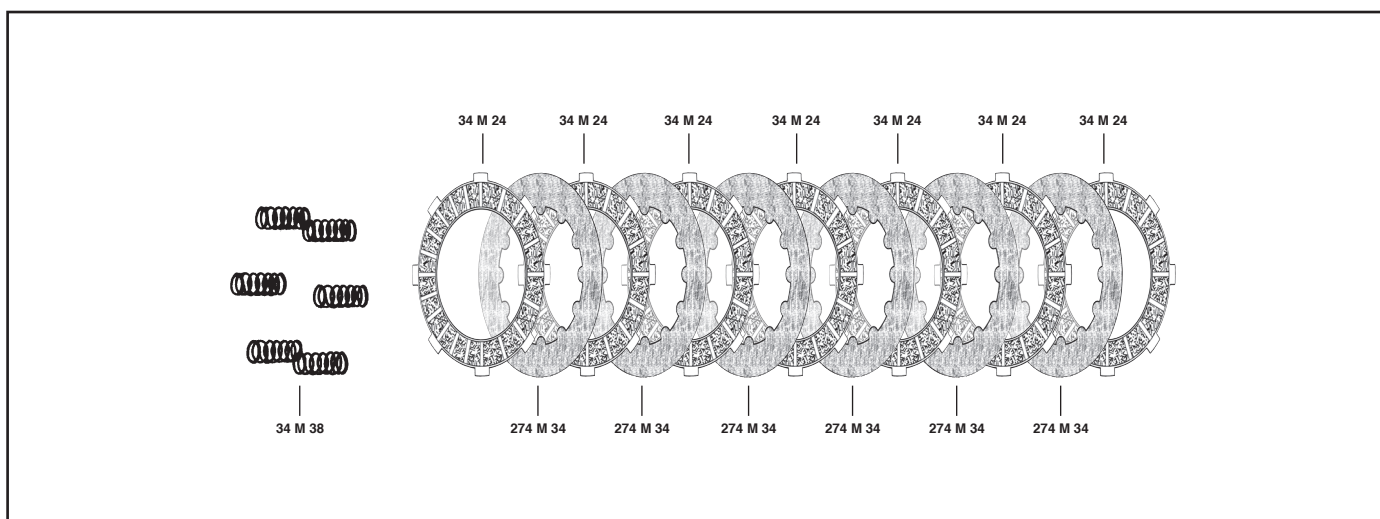

MATRICOLA	DESCRIZIONE
34 M 24	Disco guarnito (anima acciaio)
274 M 34	Disco acciaio
34 M 38	Molla

MATRICOLA	DESCRIZIONE
S 1102 in olio	Serie composta da: 7 articolo 34 M 24 6 articolo 274 M 34
S 1102/B	Serie composta da: 7 articolo 34 M 24
SM 57/6	Serie composta da: 6 articolo 34 M 38

- 125 cc. - 4T - 125 DIANA 1967 → 1975
- 125 cc. - 4T - 125 SCRAMBLER 1970 → 1971
- 175 cc. - 4T - 175 SCRAMBLER 1968 → 1971
- 247 cc. - 4T - 250 SCRAMBLER 1ª serie 1964 → 1968
- 247 cc. - 4T - 250 SCRAMBLER 2ª serie 1968 → 1975
- 248 cc. - 4T - 250 DESMO 1960
- 248 cc. - 4T - 250 MACH 1 1958
- 250 cc. - 4T - 250 DIANA/DAYTONA 1967 → 1975
- 250 cc. - 4T - 250 MARK 3 1967 → 1968
- 250 cc. - 4T - 250 MARK 3 D 1967 → 1975
- 250 cc. - 4T - 250 MONZA 1967 → 1975
- 350 cc. - 4T - 350 DESMO 1ª serie ("Pallottola d'argento") 1971 → 1972
- 350 cc. - 4T - 350 DESMO 2ª serie 1973 → 1974
- 350 cc. - 4T - 350 MARK 3 1967 → 1968
- 350 cc. - 4T - 350 MARK 3 D 1967 → 1975
- 340 cc. - 4T - 350 SCRAMBLER 1ª serie 1967 → 1968
- 340 cc. - 4T - 350 SCRAMBLER 2ª serie 1968 → 1975
- 340 cc. - 4T - 350 SSS 1967
- 435 cc. - 4T - 450 JUPITER 1969 → 1976
- 436 cc. - 4T - 450 SCRAMBLER 1969 → 1976
- 450 cc. - 4T - 450 DESMO R/T 1970 → 1971
- 450 cc. - 4T - 450 MARK 3 D 1969 → 1975

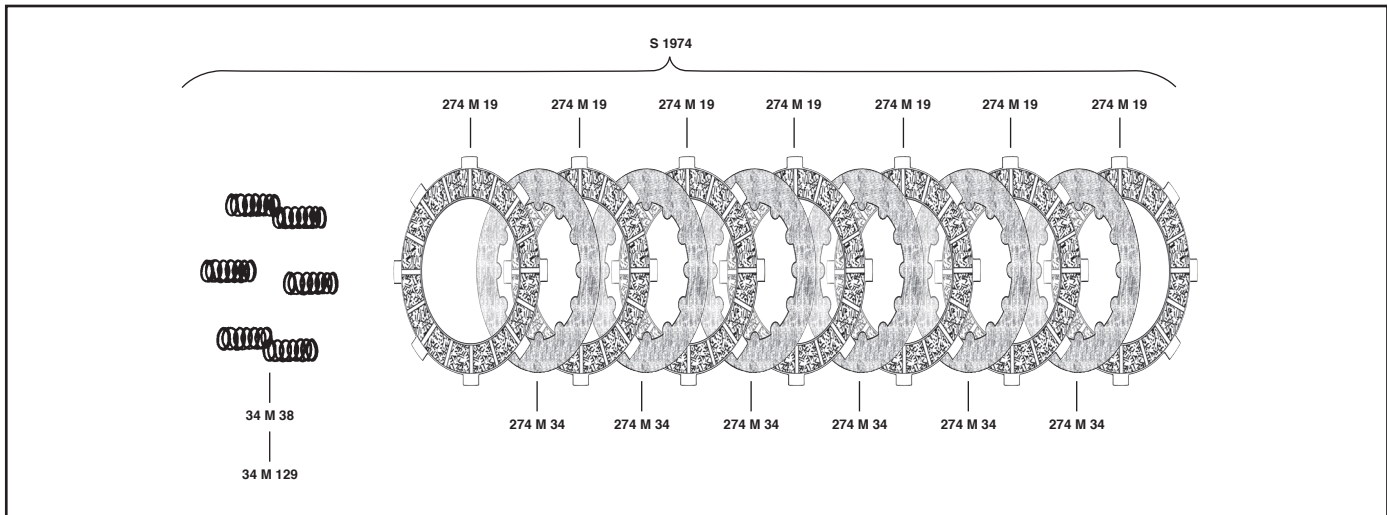

MATRICOLA	DESCRIZIONE
274 M 19	<b>MODIFICA 1 - Organica</b> Disco guarnito (anima alluminio)
274 M 34	
34 M 38	
34 M 129	
S 1974 in olio	Serie composta da: 7 articolo 274 M 19 6 articolo 274 M 34

MATRICOLA	DESCRIZIONE
S 1974/B	Serie composta da: 7 articolo 274 M 19
SM 57/6	Serie composta da: 6 articolo 34 M 38
SM 56/6	Serie composta da: 6 articolo 34 M 129

- 125 cc. - 4T - 125 DIANA 1967 → 1975  
 125 cc. - 4T - 125 SCRAMBLER 1970 → 1971  
 175 cc. - 4T - 175 SCRAMBLER 1968 → 1971  
 247 cc. - 4T - 250 SCRAMBLER 1<sup>a</sup> serie 1964 → 1968  
 247 cc. - 4T - 250 SCRAMBLER 2<sup>a</sup> serie 1968 → 1975  
 248 cc. - 4T - 250 DESMO 1960  
 248 cc. - 4T - 250 MACH 1 1958  
 250 cc. - 4T - 250 DIANA/DAYTONA 1967 → 1975  
 250 cc. - 4T - 250 MARK 3 1967 → 1968  
 250 cc. - 4T - 250 MARK 3 D 1967 → 1975  
 250 cc. - 4T - 250 MONZA 1967 → 1975  
 350 cc. - 4T - 350 DESMO 1<sup>a</sup> serie ("Pallottola d'argento") 1971 → 1972  
 350 cc. - 4T - 350 DESMO 2<sup>a</sup> serie 1973 → 1974  
 350 cc. - 4T - 350 MARK 3 1967 → 1968  
 350 cc. - 4T - 350 MARK 3 D 1967 → 1975  
 340 cc. - 4T - 350 SCRAMBLER 1<sup>a</sup> serie 1967 → 1968  
 340 cc. - 4T - 350 SCRAMBLER 2<sup>a</sup> serie 1968 → 1975  
 340 cc. - 4T - 350 SSS 1967  
 435 cc. - 4T - 450 JUPITER 1969 → 1976  
 436 cc. - 4T - 450 SCRAMBLER 1969 → 1976  
 450 cc. - 4T - 450 DESMO R/T 1970 → 1971  
 450 cc. - 4T - 450 MARK 3 D 1969 → 1975

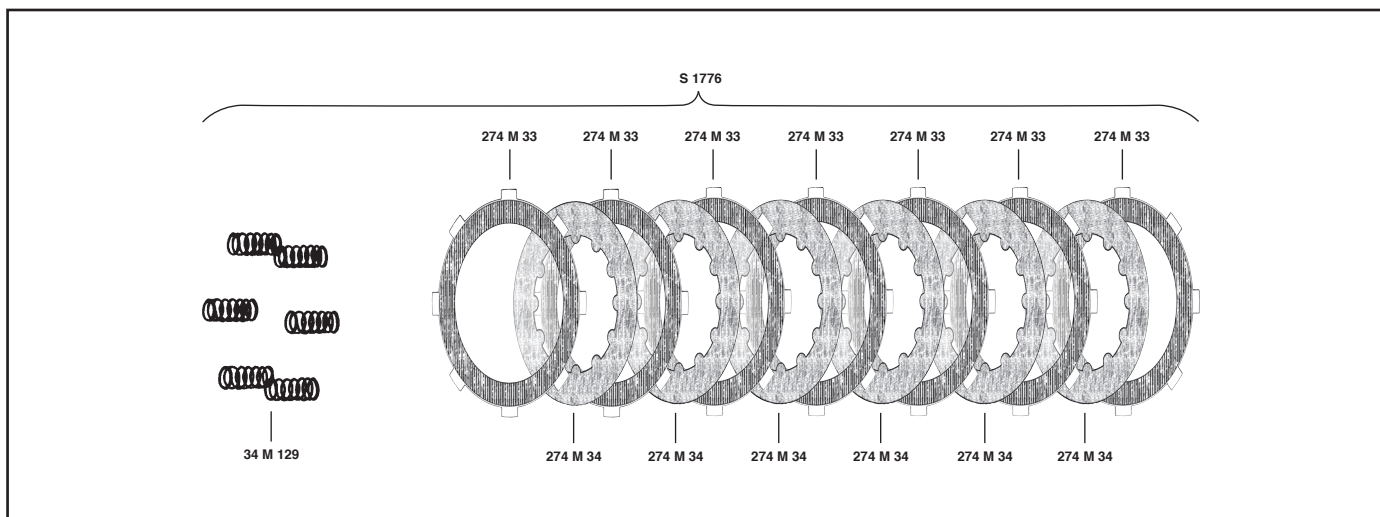

MATRICOLA	DESCRIZIONE
274 M 33 274 M 34 34 M 129	<b>MODIFICA 2 - Sinterizzata</b> Disco con guarnitura sinterizzata Disco acciaio Molla rinforzata

MATRICOLA	DESCRIZIONE
S 1776 in olio	Serie composta da: 7 articolo 274 M 33 6 articolo 274 M 34
S 1776/B	Serie composta da: 7 articolo 274 M 33
SM 56/6	Serie composta da: 6 articolo 34 M 129

175 cc. - 4T - TS 1959

200 cc. - 4T - ELITE 1959 → 1965

200 cc. - 4T - SUPER SPORT 1960

200 cc. - 4T - TS 1960

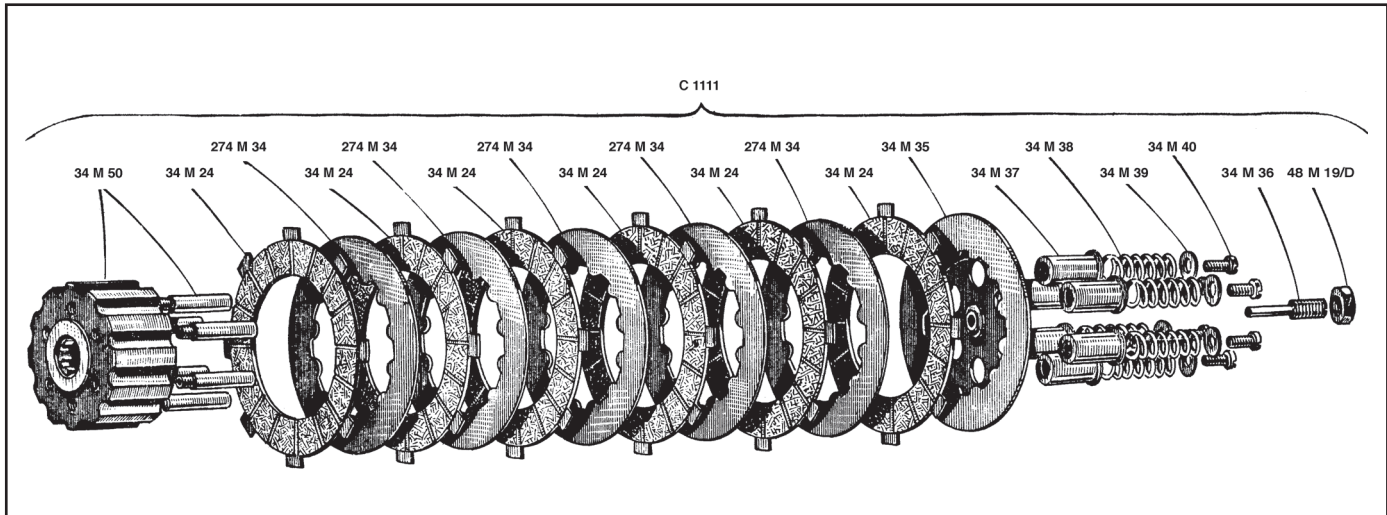

MATRICOLA	DESCRIZIONE
C 1111	Gruppo frizione (senza campana)
34 M 50	Innesto
34 M 24	Disco guarnito
274 M 34	Disco acciaio
34 M 35	Spingidischi
34 M 37	Bicchierino
34 M 38	Molla
34 M 39	Rondella
34 M 40	Vite
34 M 36	Vite

MATRICOLA	DESCRIZIONE
S 1053 in olio	Serie composta da: 6 articolo 34 M 24 5 articolo 274 M 34
S 1108/C	Serie composta da: 6 articolo 34 M 24
SM 57/6	Serie composta da: 6 articolo 34 M 38

- 336 cc. - 4T - 350 INDIANA 1986
- 349 cc. - 4T - 350 F3 1986 → 1988
- 340 cc. - 4T - 350 SS 1992 → 1993
- 349 cc. - 4T - 350 PANTAH XL 1984
- 349 cc. - 4T - 350 PASO 1987
- 398 cc. - 4T - 400 SUPERSPORT 1993 → 1997
- 398 cc. - 4T - 400 MONSTER 1995 → 1997
- 398 cc. - 4T - 400 F3 1986 → 1988
- 583 cc. - 4T - 600 PANTAH L-SL-TL-PU (fino al motore 701649) 1981 → 1982
- 583 cc. - 4T - 600 MONSTER 1993 → 1997
- 600 cc. - 4T - 600 SS 1991 → 1997
- 650 cc. - 4T - 650 PANTAH SL (in olio) 1981 → 1982
- 748 cc. - 4T - 750 F1 1ª serie (in olio) 1985
- 748 cc. - 4T - 750 F1 MONTJUICH 1ª serie (in olio) 1986
- 748 cc. - 4T - 750 LAGUNA SECA 1ª serie (in olio) 1987
- 748 cc. - 4T - 750 F1 SANTAMONICA 1ª serie (in olio) 1987
- 748 cc. - 4T - 750 SS SUPERSPORT (dal telaio 001275) 1991 → 1997
- 748 cc. - 4T - 750 MONSTER 1996 → 1997

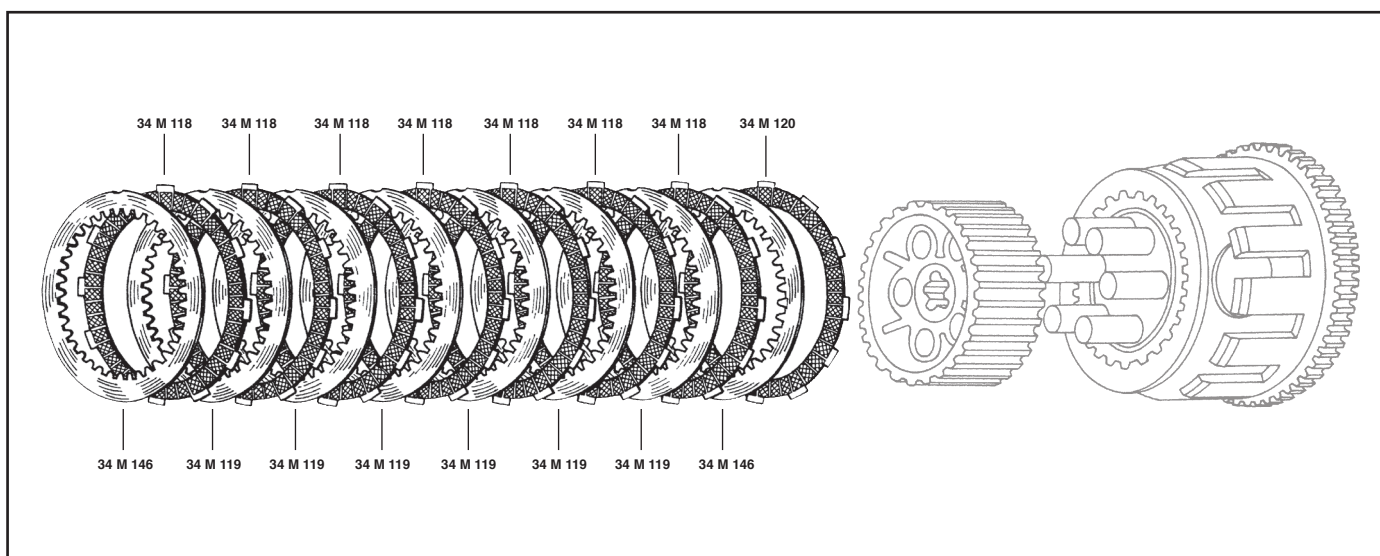

MATRICOLA	DESCRIZIONE
34 M 118	Disco guarnito
34 M 120	Disco guarnito da una parte
34 M 119	Disco acciaio
34 M 146	Disco acciaio bombato

MATRICOLA	DESCRIZIONE
S 1609 in olio	Serie composta da: 7 articolo 34 M 118 1 articolo 34 M 120 6 articolo 34 M 119 2 articolo 34 M 146
S 1609/B	Serie composta da: 7 articolo 34 M 118 1 articolo 34 M 120

336 cc. - 4T - 350 INDIANA 1986  
 349 cc. - 4T - 350 F3 1986 → 1988  
 340 cc. - 4T - 350 SS 1992 → 1993  
 349 cc. - 4T - 350 PANTAH XL 1984  
 349 cc. - 4T - 350 PASO 1987  
 398 cc. - 4T - 400 SUPERSPORT 1993 → 1997  
 398 cc. - 4T - 400 MONSTER 1995 → 1997  
 398 cc. - 4T - 400 F3 1986 → 1988  
 583 cc. - 4T - 600 PANTAH L-SL-TL-PU  
 (fino al motore 701649) 1981 → 1982  
 583 cc. - 4T - 600 MONSTER 1993 → 1997  
 600 cc. - 4T - 600 SS 1991 → 1997

650 cc. - 4T - 650 PANTAH SL (in olio) 1981 → 1982  
 748 cc. - 4T - 750 F1 1ª serie (in olio) 1985  
 748 cc. - 4T - 750 F1 MONTJUICH  
 1ª serie (in olio) 1986  
 748 cc. - 4T - 750 LAGUNA SECA 1ª serie (in olio) 1987  
 748 cc. - 4T - 750 F1 SANTAMONICA  
 1ª serie (in olio) 1987  
 748 cc. - 4T - 750 SS SUPERSPORT  
 (dal telaio 001275) 1991 → 1997  
 748 cc. - 4T - 750 MONSTER 1996 → 1997  
 851 cc. - 4T - 851 STRADA 1988

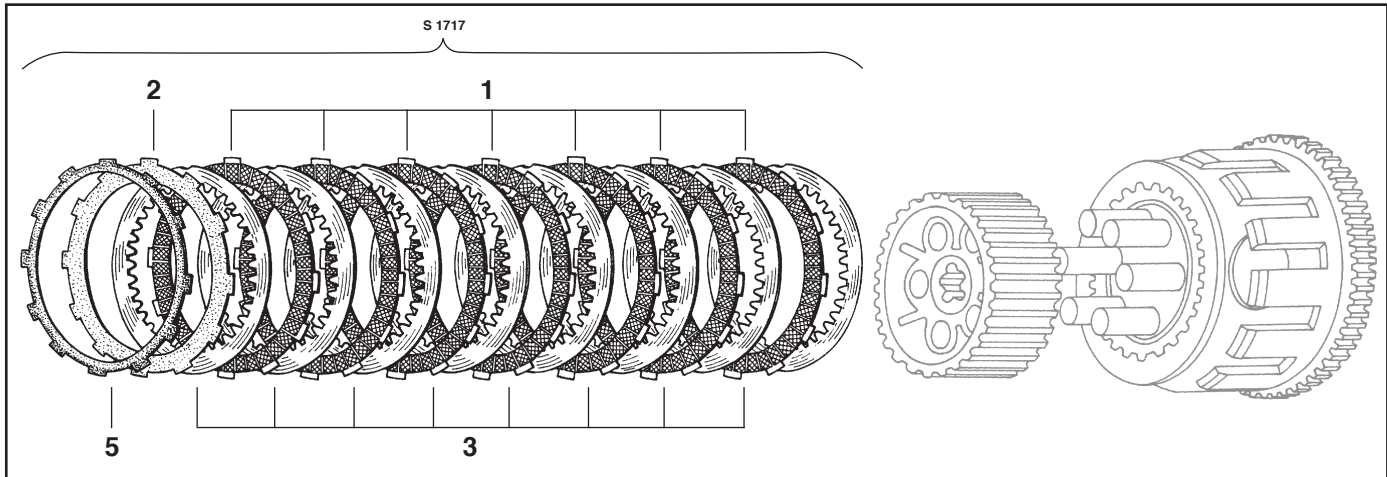

MATRICOLA	DESCRIZIONE
S 1717 in olio	<b>MODIFICA 1 ORGANICA</b> Serie composta da: 7 Dischi guarniti (1) (anima acciaio) 1 Disco guarnito da una parte (2) 8 Dischi acciaio (3) 1 Molla modulazione carico (5)

MATRICOLA	DESCRIZIONE
S 1815 in olio	<b>MODIFICA 2 ORGANICA</b> Serie composta da: 8 Dischi guarniti (1) (anima ergal) 1 Disco guarnito da una parte (2) 8 Dischi acciaio (3) 1 Molla modulazione carico (5)

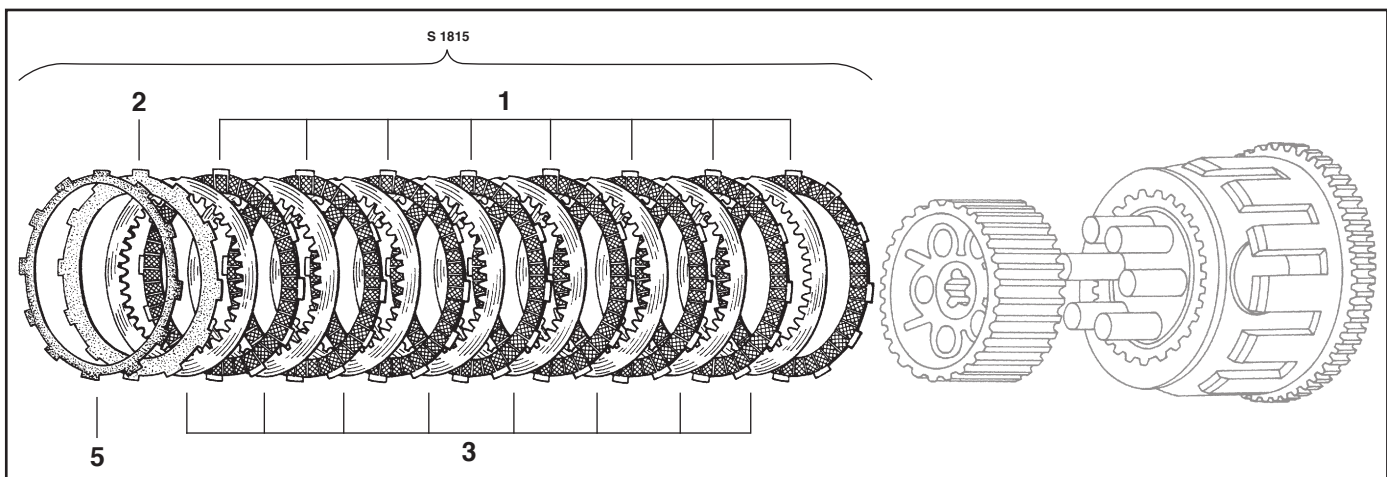



350 cc. - 4T - 350 GTL 1975 → 1976  
 350 cc. - 4T - 350 GTV 1977 → 1981  
 350 cc. - 4T - 350 Bicilindrico 1982 →

497 cc. - 4T - 500 GTL 1975  
 497 cc. - 4T - 500 GTV 1975 → 1982  
 497 cc. - 4T - 500 SPORT DESMO 1977

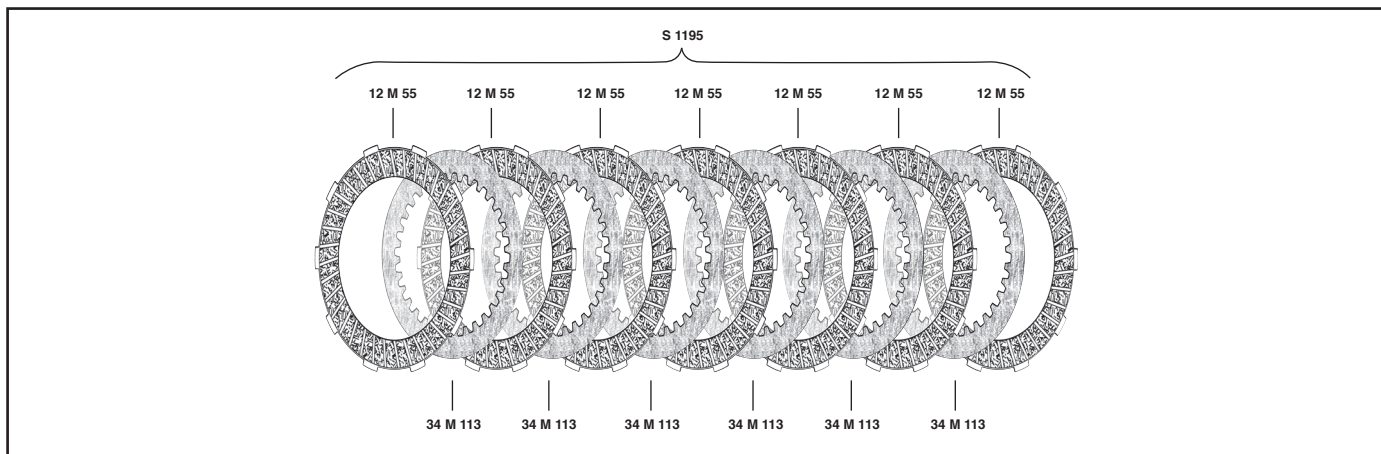

MATRICOLA	DESCRIZIONE
12 M 55 34 M 113	Disco guarnito (anima acciaio) Disco acciaio

MATRICOLA	DESCRIZIONE
S 1195	Serie composta da: 7 articolo 12 M 55 6 articolo 34 M 113
S 1195/B	Serie composta da: 7 articolo 12 M 55

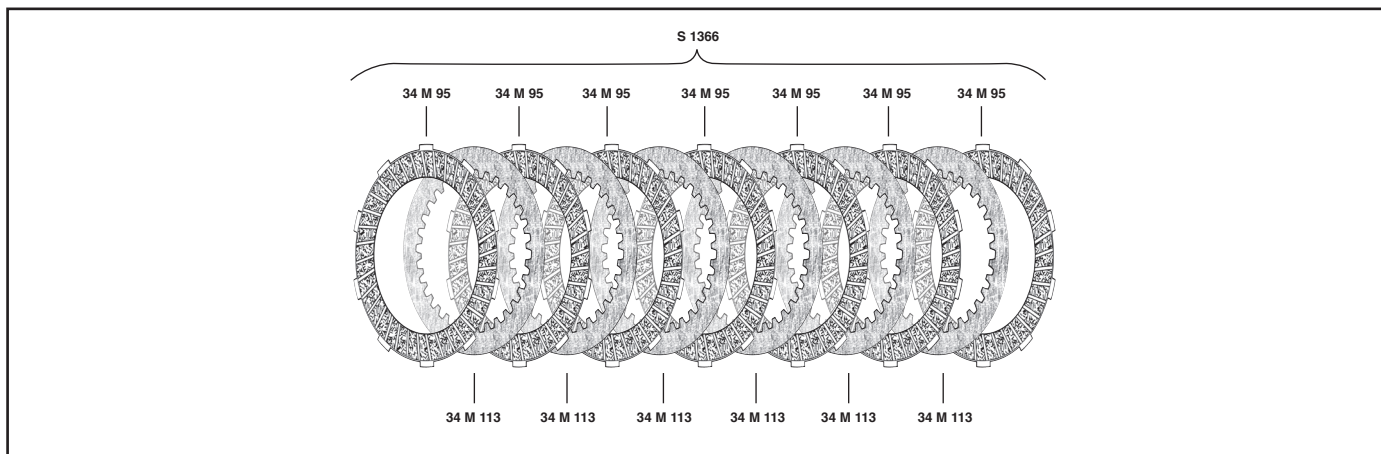

MATRICOLA	DESCRIZIONE
34 M 95	<b>VARIANTE</b> Disco guarnito (anima alluminio)

MATRICOLA	DESCRIZIONE
S 1366	Serie composta da: 7 articolo 34 M 95 6 articolo 34 M 113
S 1366/B	Serie composta da: 7 articolo 34 M 95

350 cc. - 4T - 350 PANTAH SL - TL - XL 1982 → 1983

500 cc. - 4T - 500 PANTAH L - SL 1<sup>a</sup> serie (in olio) 1979 → 1981

500 cc. - 4T - 500 PANTAH L *speedway* 1981

597 cc. - 4T - NCR PANTAH 600 TT2 1984

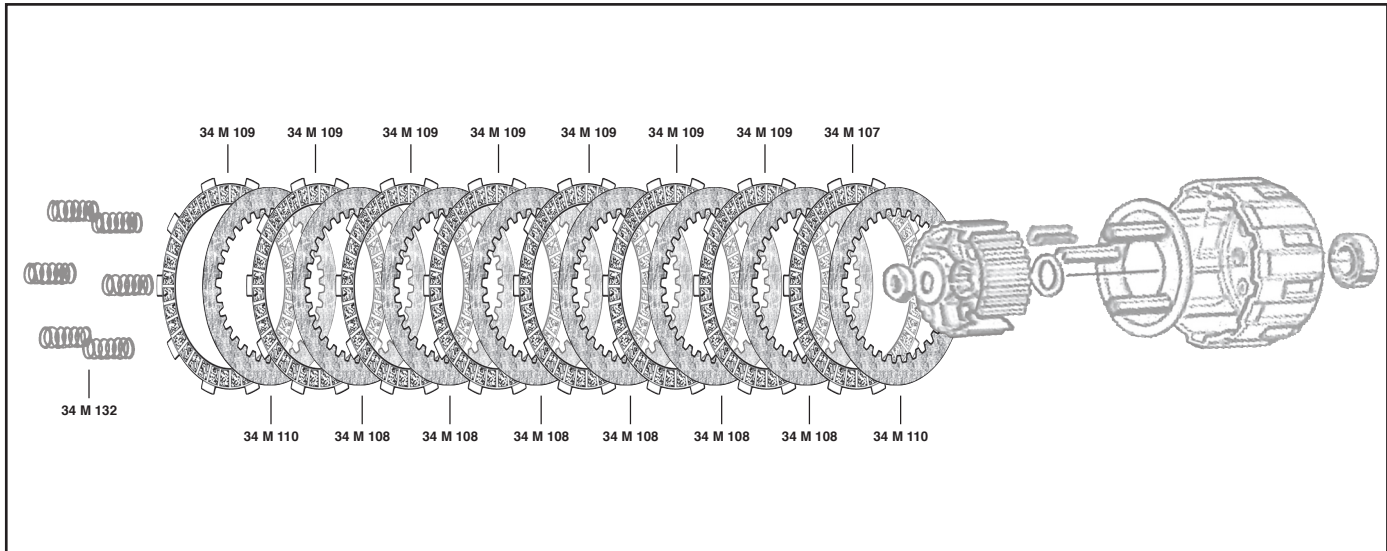

MATRICOLA	DESCRIZIONE
34 M 107	Disco guarnito da una parte
34 M 108	Disco acciaio
34 M 109	Disco guarnito (ø esterno 125,5 mm)
34 M 110	Disco acciaio a denti piegati
34 M 132	Molla

MATRICOLA	DESCRIZIONE
S 1336 in olio	Serie composta da: 7 articolo 34 M 109 1 articolo 34 M 107 6 articolo 34 M 108 2 articolo 34 M 110
S 1336/B	Serie composta da: 7 articolo 34 M 109 1 articolo 34 M 107
SM 197/6	Serie composta da: 6 articolo 34 M 132

350 cc. - 4T - 350 PANTAH SL - TL - XL 1982 → 1983

500 cc. - 4T - 500 PANTAH L - SL 1ª Serie (in olio) 1979 → 1981

500 cc. - 4T - 500 PANTAH L speedway 1981

597 cc. - 4T - NCR PANTAH 600 TT2 1984

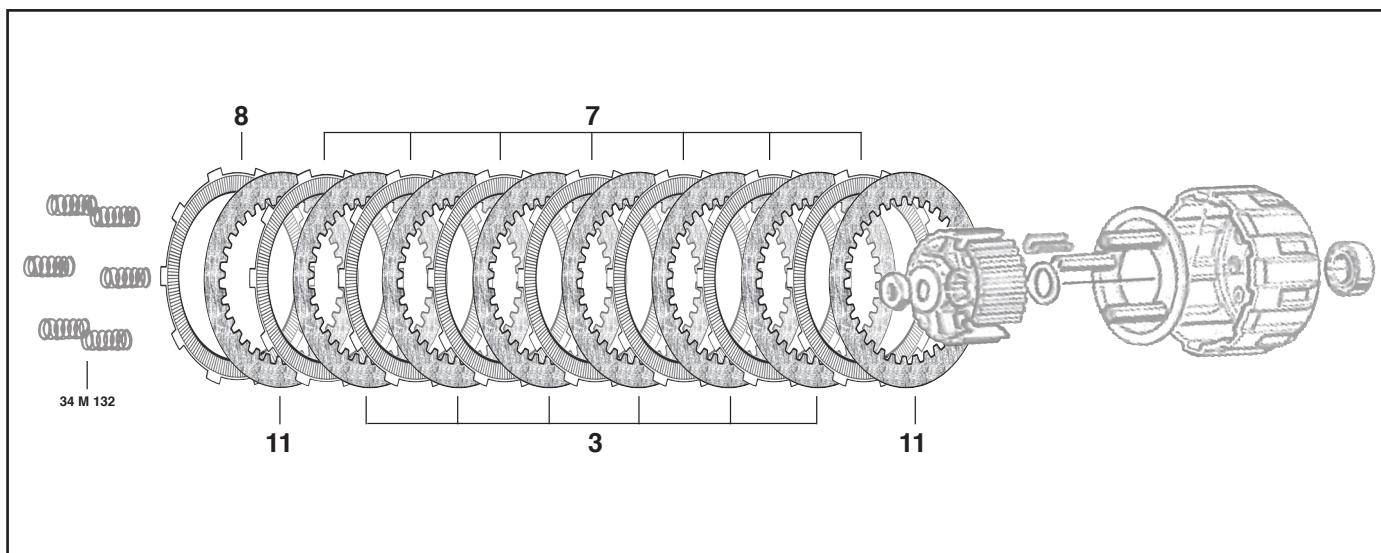

MATRICOLA	DESCRIZIONE
S 1433	<p><b>MODIFICA - Sinterizzata</b></p> <p>Serie composta da:                      7 dischi con guarnitura sinterizzata (7)                      1 disco con guarnitura sinterizzata da una parte (8)                      6 dischi acciaio (3)                      2 dischi acciaio a denti piegati (11)</p>
S 1433/B	<p>Serie composta da:                      7 dischi sinterizzati (7)                      1 disco sinterizzato da una parte (8)</p>
SM 197/6	<p>Serie composta da:                      6 articolo 34 M 132</p>

MATRICOLA	DESCRIZIONE

- 499 cc. - 4T - 500 PANTAH 500 L-SL 2<sup>a</sup> serie (a secco) 1982 → 1983
- 583 cc. - 4T - 600 PANTAH L-SL-TL-PU a secco (dal motore 701650) 1982 → 1984
- 649 cc. - 4T - 650 INDIANA (a secco) 1987
- 650 cc. - 4T - 650 PANTAH 650 SL (a secco) 1982 → 1984
- 748 cc. - 4T - 750 F1 2<sup>a</sup> serie (a secco) 1985
- 748 cc. - 4T - 750 F1 LAGUNA SECA 2<sup>a</sup> serie (a secco) 1987 → 1988
- 748 cc. - 4T - 750 F1 MONTJUICH 2<sup>a</sup> serie (a secco) 1987 → 1988
- 748 cc. - 4T - 750 F1 SANTAMONICA 2<sup>a</sup> serie (a secco) 1987 → 1988
- 748 cc. - 4T - 750 INDIANA 1986 → 1990
- 748 cc. - 4T - 750 PASO 1986 → 1988
- 748 cc. - 4T - 750 PASO EUROPA 1986 → 1988
- 748 cc. - 4T - 750 SPORT 1989 → 1990

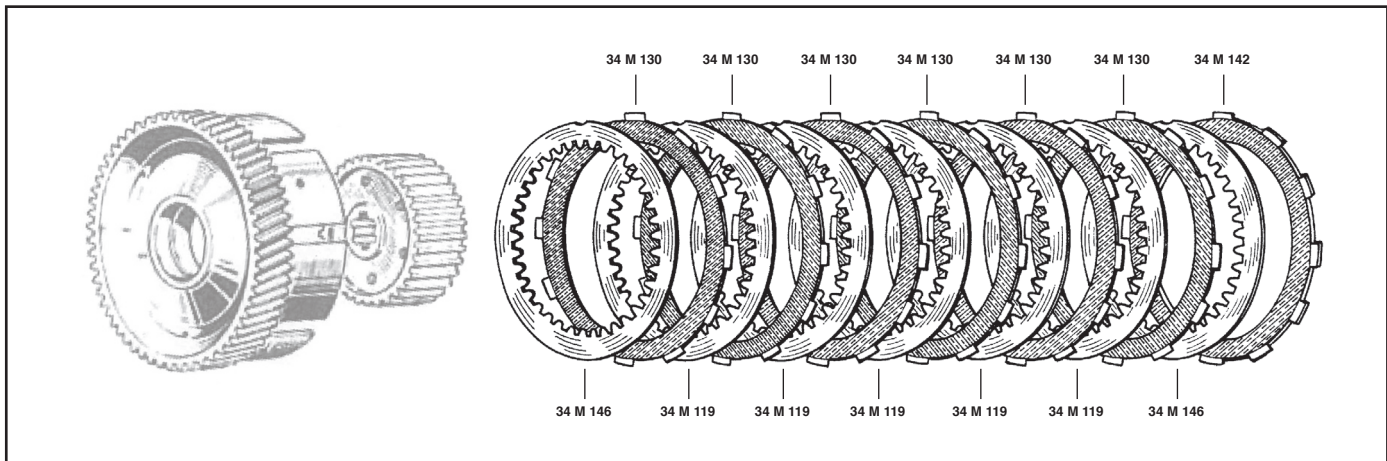

MATRICOLA	DESCRIZIONE
34 M 130	Disco con guarnitura sinterizzata
34 M 142	Disco con guarnitura sinterizzata da una parte
34 M 146	Disco acciaio bombato
34 M 119	Disco acciaio

MATRICOLA	DESCRIZIONE
S 1448 a secco	Serie composta da: 6 articolo 34 M 130 1 articolo 34 M 142 2 articolo 34 M 146 5 articolo 34 M 119
S 1448-B	Serie composta da: 6 articolo 34 M 130 1 articolo 34 M 142

# DUCATI

# FRIZIONI

499 cc. - 4T - 500 PANTAH 500 L-SL

2<sup>a</sup> serie (a secco) 1982 → 1983

583 cc. - 4T - 600 PANTAH L-SL-TL-PU

(dal motore 701650) 1982 → 1984

649 cc. - 4T - 650 INDIANA (a secco) 1987

650 cc. - 4T - 650 PANTAH 650 SL

(a secco) 1982 → 1984

748 cc. - 4T - 750 F1 2<sup>a</sup> serie (a secco) 1985

748 cc. - 4T - 750 F1 LAGUNA SECA

2<sup>a</sup> serie (a secco) 1987 → 1988

748 cc. - 4T - 750 F1 MONTJUICH

2<sup>a</sup> serie (a secco) 1987 → 1988

748 cc. - 4T - 750 F1 SANTAMONICA

2<sup>a</sup> serie (a secco) 1987 → 1988

748 cc. - 4T - 750 INDIANA 1986 → 1990

748 cc. - 4T - 750 PASO 1986 → 1988

748 cc. - 4T - 750 PASO EUROPA 1986 → 1988

748 cc. - 4T - 750 SPORT 1989 → 1990

904 cc. - 4T - 900 SS 1990

904 cc. - 4T - 906 PASO 1989 → 1990

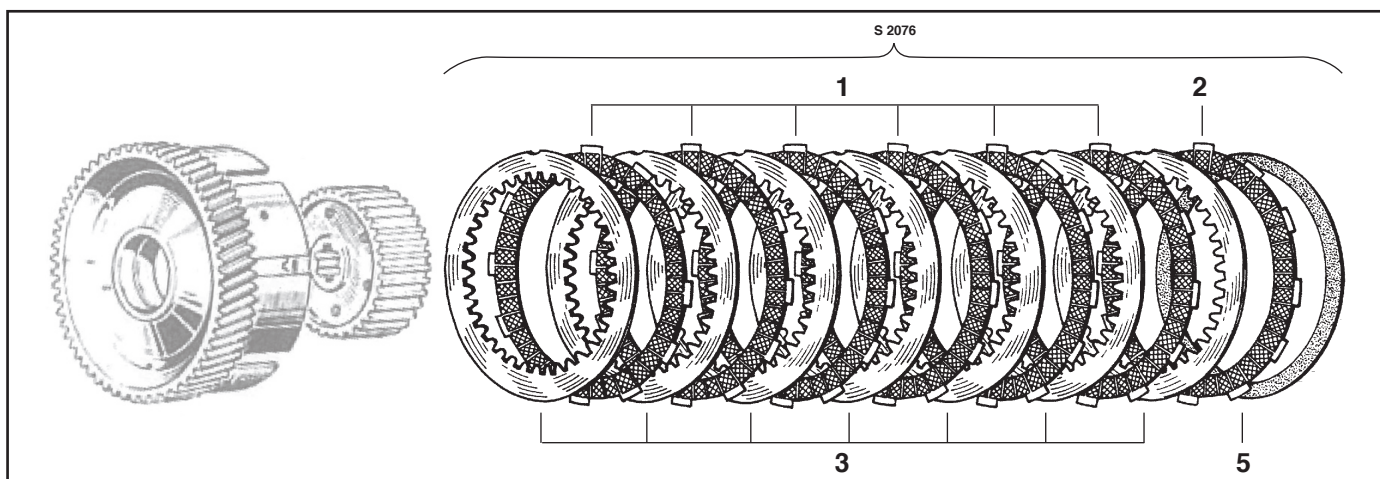

MATRICOLA	DESCRIZIONE
S 2076 a secco	<b>MODIFICA 1 - ORGANICA</b> 6 Dischi guarniti (1) (anima in ergal) 1 Disco guarnito da una parte (2) 7 Dischi acciaio (3) 1 Molla di modulazione carico (5)

MATRICOLA	DESCRIZIONE
S 1686 a secco	<b>MODIFICA 2 SINTERIZZATA</b> Serie composta da: 6 Dischi con guarnitura sinterizzata (7) 1 Disco con guarnitura sinterizzata da una parte (8) 7 Dischi acciaio (3) 1 Molla di modulazione carico (5)

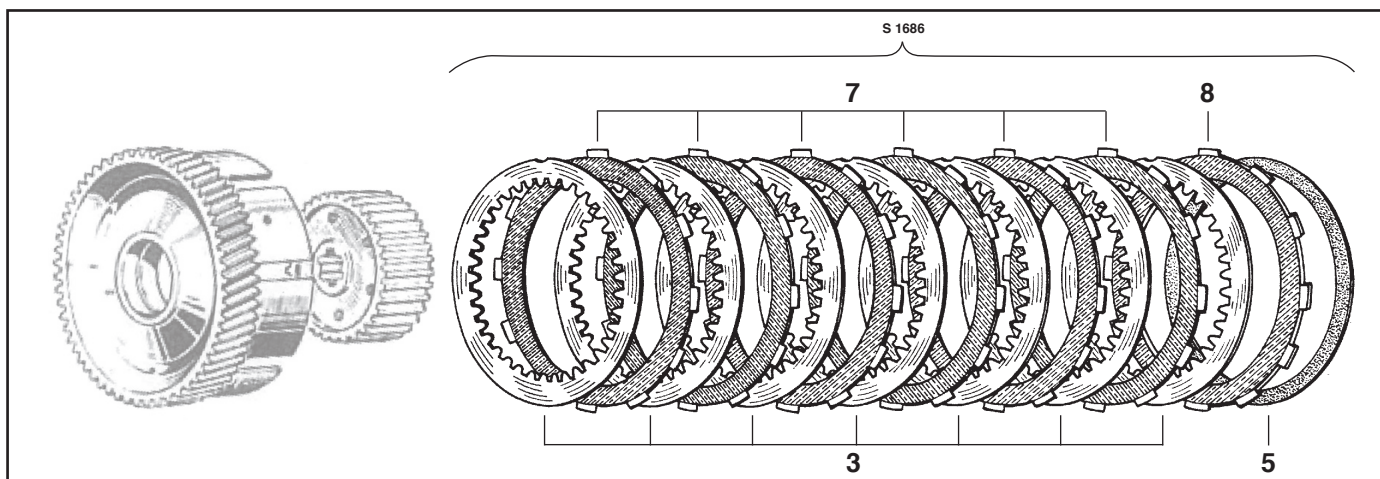

30

748 cc. - 4T - 750 SS Bicilindrico 5 vel. 1990 → 1991

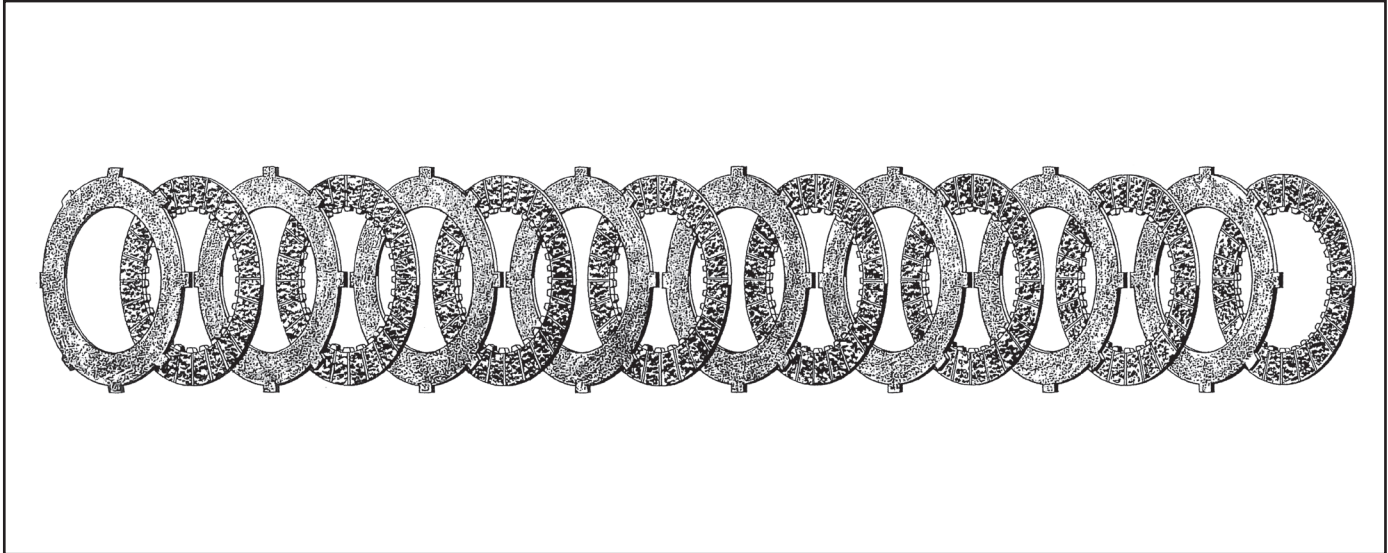

MATRICOLA	DESCRIZIONE
34 M 84	Disco guarnito
34 M 85	Disco guarnito da una parte
34 M 104	Bicchierino

MATRICOLA	DESCRIZIONE
S 1150/B	Serie composta da: 8 articolo 34 M 84 1 articolo 34 M 85

748 cc. - 4T - 750 GT 1<sup>a</sup> serie (carter tondi) 1971 → 1974

748 cc. - 4T - 750 SPORT 1971 → 1978

748 cc. - 4T - 750 SS 1<sup>a</sup> serie (carter tondi) 1973 → 1974

748 cc. - 4T - 750 SS 2<sup>a</sup> serie (carter squadrati) 1975 → 1981

864 cc. - 4T - 860 GTS (dal motore 851194) 1976 → 1977

864 cc. - 4T - 900 DARMA SD 1977 → 1984

864 cc. - 4T - 900 DARMA SSD 1977 → 1984

864 cc. - 4T - 900 MHR 1980 → 1982

864 cc. - 4T - 900 SS 1975 → 1982

864 cc. - 4T - 900 S2 DESMO 1984 → 1985

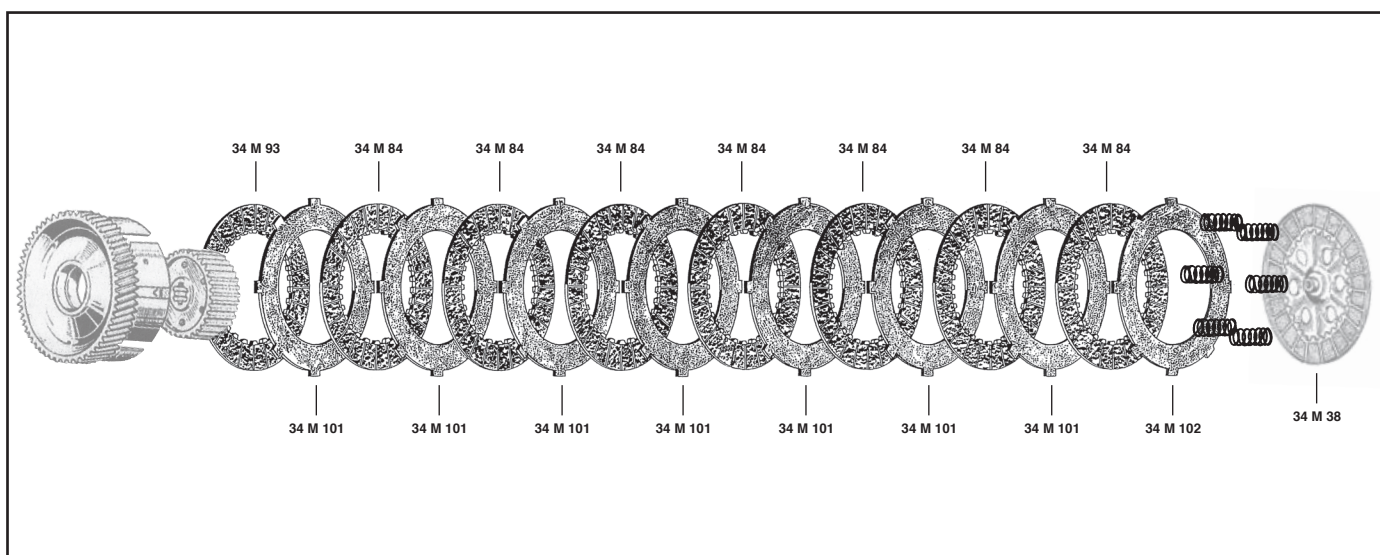

MATRICOLA	DESCRIZIONE
34 M 84	Disco guarnito (anima acciaio)
34 M 93	Disco guarnito a denti interni piegati
34 M 101	Disco acciaio
34 M 102	Disco acciaio a denti esterni piegati
34 M 38	Molla (kg 17)
34 M 104	Bicchierino

MATRICOLA	DESCRIZIONE
S 1198 in olio	Serie composta da: 7 articolo 34 M 84 1 articolo 34 M 93 7 articolo 34 M 101 1 articolo 34 M 102
S 1198/B	Serie composta da: 7 articolo 34 M 84 1 articolo 34 M 93
SM 57/6	Serie composta da: 6 articolo 34 M 38 (Kg. 17)

- 748 cc. - 4T - 750 GT 1<sup>a</sup> serie (carter tondi) 1971 → 1974
- 748 cc. - 4T - 750 SPORT 1971 → 1978
- 748 cc. - 4T - 750 SS 1<sup>a</sup> serie (carter tondi) 1973 → 1974
- 748 cc. - 4T - 750 SS 2<sup>a</sup> serie (carter quadrati) 1975 → 1981
- 864 cc. - 4T - 860 GTS (dal motore 851194) 1976 → 1977
- 864 cc. - 4T - 900 DARMA SD 1977 → 1984
- 864 cc. - 4T - 900 DARMA SSD 1977 → 1984
- 864 cc. - 4T - 900 MHR 1980 → 1982
- 864 cc. - 4T - 900 SS 1975 → 1982
- 864 cc. - 4T - 900 S2 DESMO 1984 → 1985

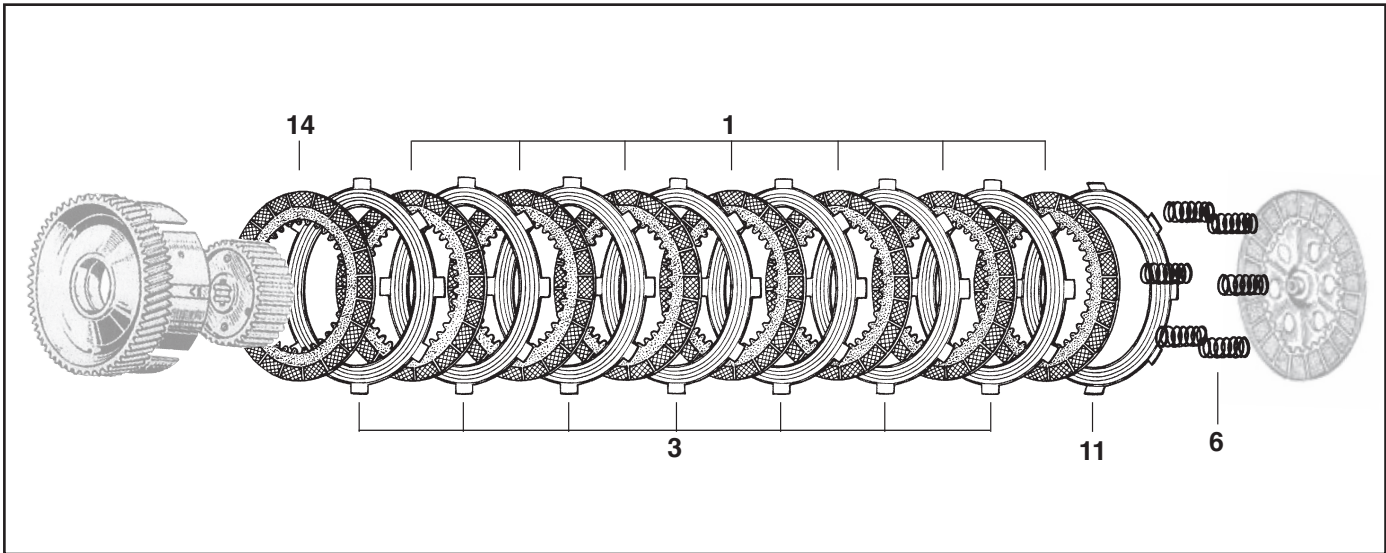

MATRICOLA	DESCRIZIONE
S 1425 in olio	<b>MODIFICA</b> 7 Dischi guarniti (anima alluminio) (1) 1 Disco guarnito (anima alluminio) a denti piegati (14) 7 Dischi acciaio (con spirale) (3) 1 Disco acciaio a denti piegati (11) 6 Molle rinforzate (6) (kg 22)
S 1425/B	7 Dischi guarniti (anima alluminio) (1) 1 Disco guarnito (anima alluminio) a denti piegati (14) 7 Dischi acciaio (con spirale) (3) 1 Disco acciaio a denti piegati (11)

MATRICOLA	DESCRIZIONE
SM 56/6	Serie composta da: 6 molle (kg. 22)
SM 168/6	Serie composta da: 6 molle (kg. 26)



# DUCATI

# FRIZIONI

748 cc. - 4T - 748 1995 → 2003  
 748 cc. - 4T - 748 Biposto 1995 → 2003  
 748 cc. - 4T - 748 L Edizione Limitata 1998  
 748 cc. - 4T - 748 SP 1995 → 1997  
 748 cc. - 4T - 748 SPS 1998 → 1999  
 851 cc. - 4T - 851 STRADA 1989 → 1992  
 888 cc. - 4T - 888 SP0 1994  
 888 cc. - 4T - 888 SPS 1992 → 1993  
 888 cc. - 4T - 888 STRADA 1993 → 1994  
 904 cc. - 4T - 900 SS all models 1991 → 2002  
 904 cc. - 4T - 900 MONSTER ie 1993 → 2002

904 cc. - 4T - 900 MONSTER S 1998 → 2001  
 916 cc. - 4T - 916 BIPOSTO 1995 → 1998  
 916 cc. - 4T - 916 SENNA 1995  
 916 cc. - 4T - 916 SENNA II 1997  
 916 cc. - 4T - 916 SENNA III 1998  
 916 cc. - 4T - 916 STRADA 1994 → 1997  
 916 cc. - 4T - 916 SP 1994 → 1996  
 944 cc. - 4T - ST2 1997 → 2003  
 996 cc. - 4T - 916 SPS 1997 → 1998  
 996 cc. - 4T - 996 SPS 1999 → 2000  
 996 cc. - 4T - 996 SPS 3 2000

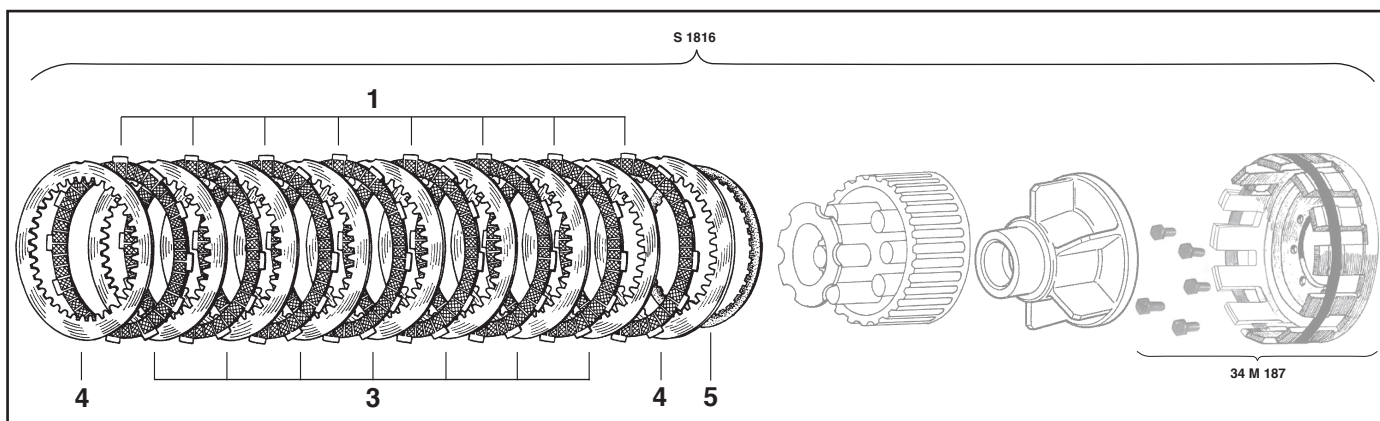

MATRICOLA	DESCRIZIONE
S 1816 a secco	<b>MODIFICA 1 - ORGANICA</b> Serie composta da: 8 Dischi guarniti (1) (in ergal) 7 dischi acciaio (3) 2 Dischi acciaio diverso spessore (4) 1 Molla di modulazione carico (5)
SM 112/6	Serie di molle
34 M 187	Campana ergal con viti

MATRICOLA	DESCRIZIONE
S 1817 a secco	<b>MODIFICA 2 - SINTERIZZATA</b> Serie composta da: 8 Dischi con guarnitura sinterizzata (7) 7 dischi acciaio (3) 2 Dischi acciaio diverso spessore (4) 1 Molla di modulazione carico (5)
SM 112/6	Serie di molle
34 M 187	Campana ergal con viti

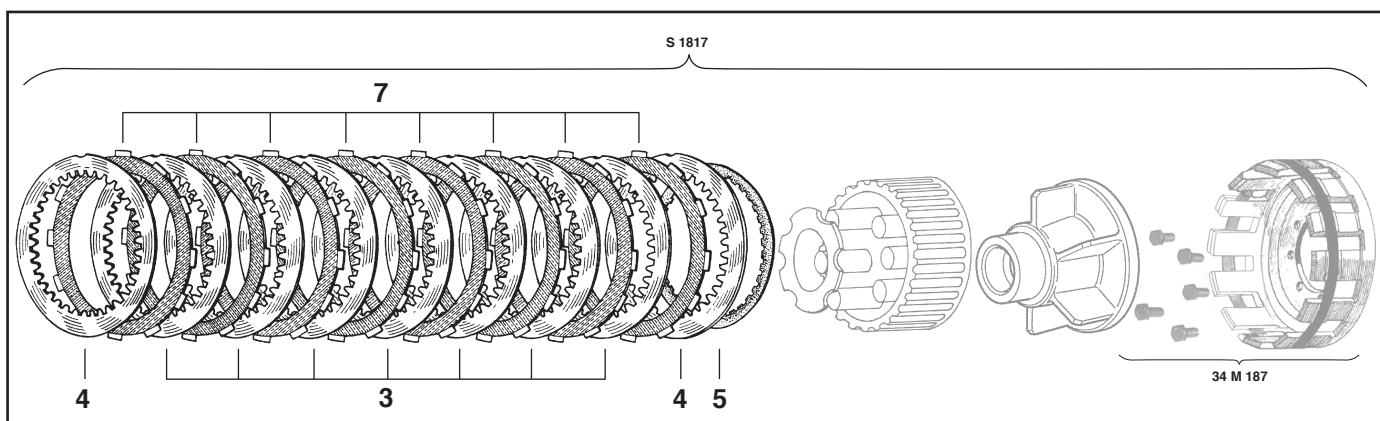

864 cc. - 4T - 860 GT GTE Bicilindrico 5 vel. (fino al motore 851193) 1974 → 1975

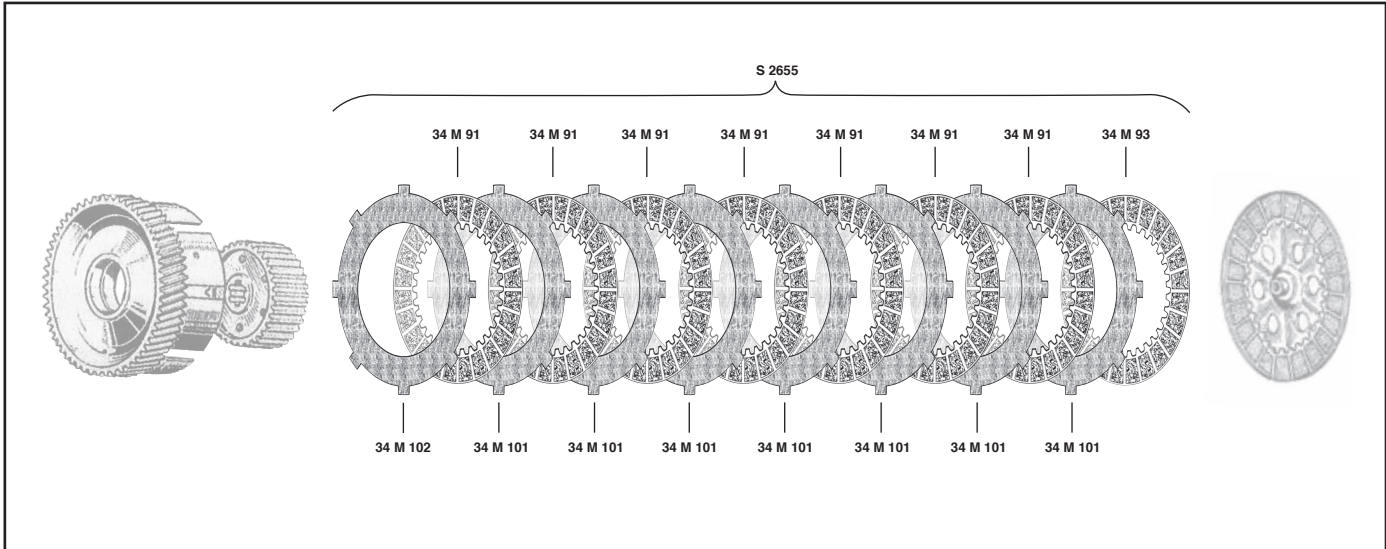

MATRICOLA	DESCRIZIONE
34 M 91	Disco guarnito a denti interni
34 M 93	Disco guarnito a denti interni piegati
34 M 101	Disco acciaio a denti esterni
34 M 102	Disco acciaio a denti esterni piegati
S 2655	Serie composta da: 7 articolo 34 M 91 1 articolo 34 M 93 7 articolo 34 M 101 1 articolo 34 M 102
S 2655/B	Serie composta da: 7 articolo 34 M 91 1 articolo 34 M 93

MATRICOLA	DESCRIZIONE
S 2670	<b>MODIFICA</b> Serie composta da:  7 dischi guarniti (1) 1 disco guarnito a denti piegati (14) 7 dischi acciaio (con spirale) (3) 1 disco acciaio (con spirale) a denti piegati (11)
SM 57/6	Serie composta da: 6 articolo 34 M 38

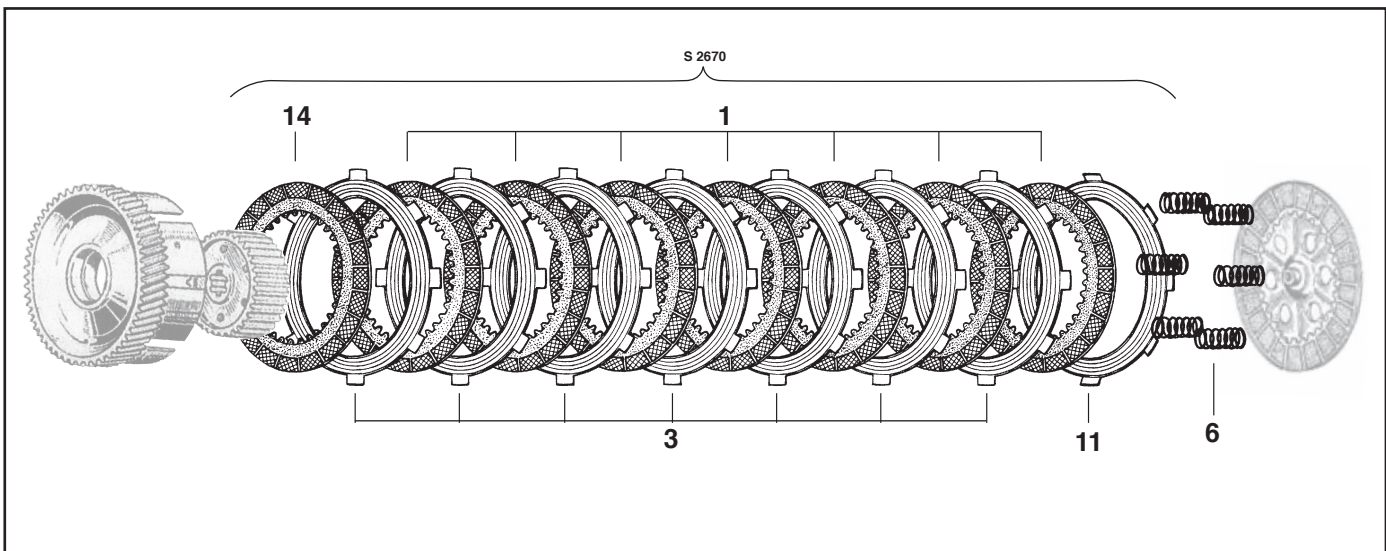

864 cc. - 4T - NCR 900SS DESMO TT 1978 → 1979

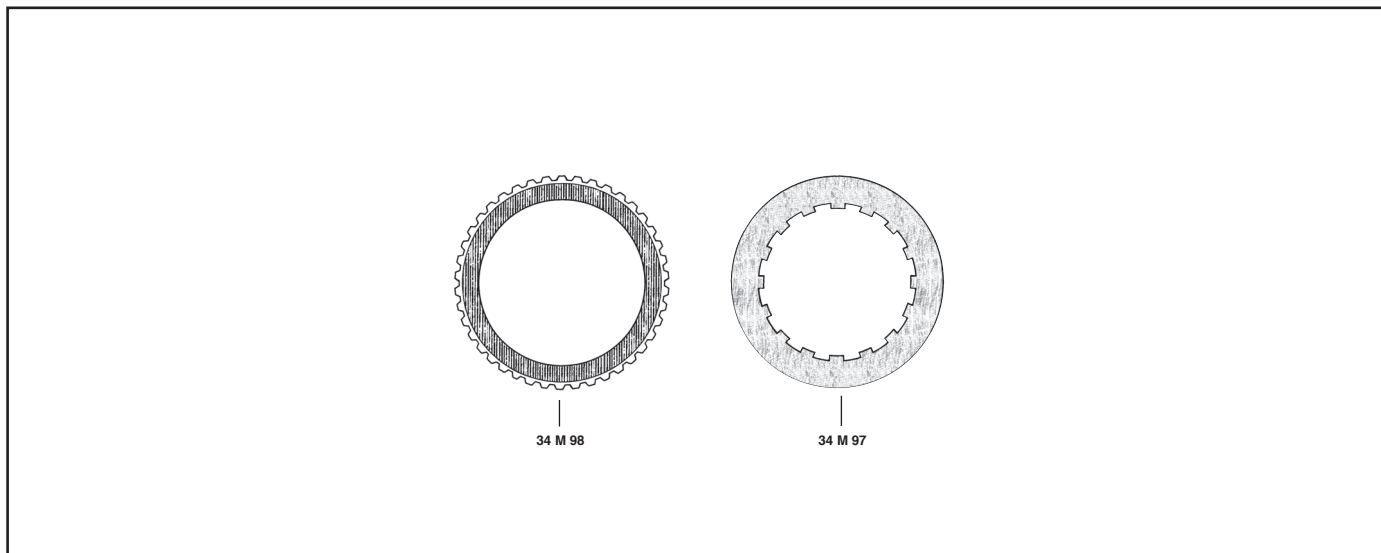

MATRICOLA	DESCRIZIONE
34 M 98	Disco con guarnitura sinterizzata
34 M 97	Disco acciaio

MATRICOLA	DESCRIZIONE
-----------	-------------

36

864 cc. - 4T - 900 GTS ultimo tipo 1978 → 1979

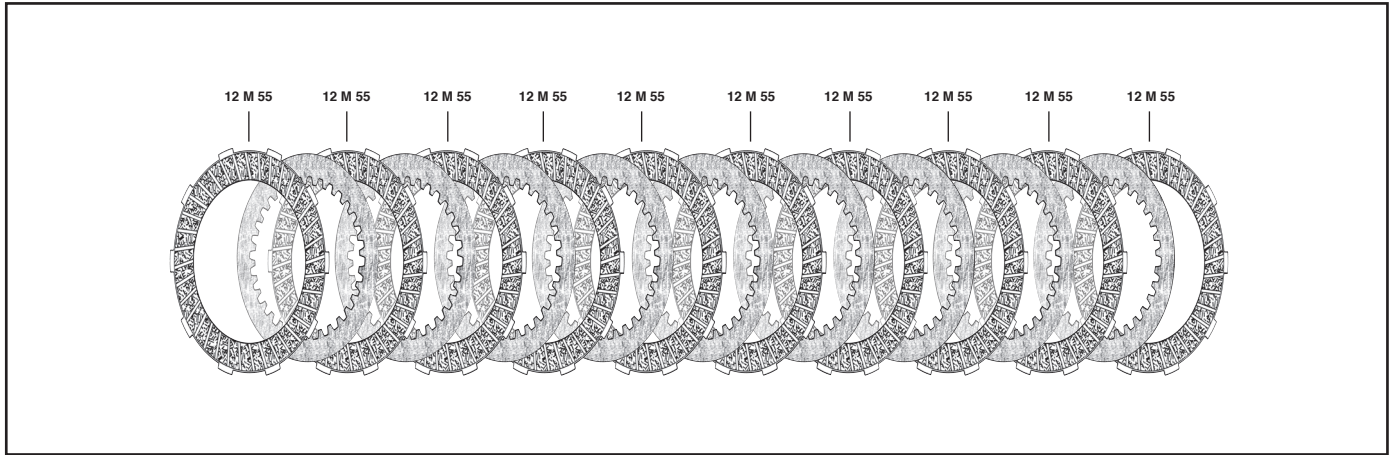

MATRICOLA	DESCRIZIONE
12 M 55	Disco guarnito (anima alluminio)

MATRICOLA	DESCRIZIONE
S 2661/B	Serie composta da: 10 articolo 12 M 55

864 cc. - 4T - 900 5R 1982 → 1984

864 cc. - 4T - 900 MHR II 1983

973 cc. - 4T - MILLE R 1982 → 1984

973 cc. - 4T - MHR MILLE 1984

973 cc. - 4T - MILLE S2 1985

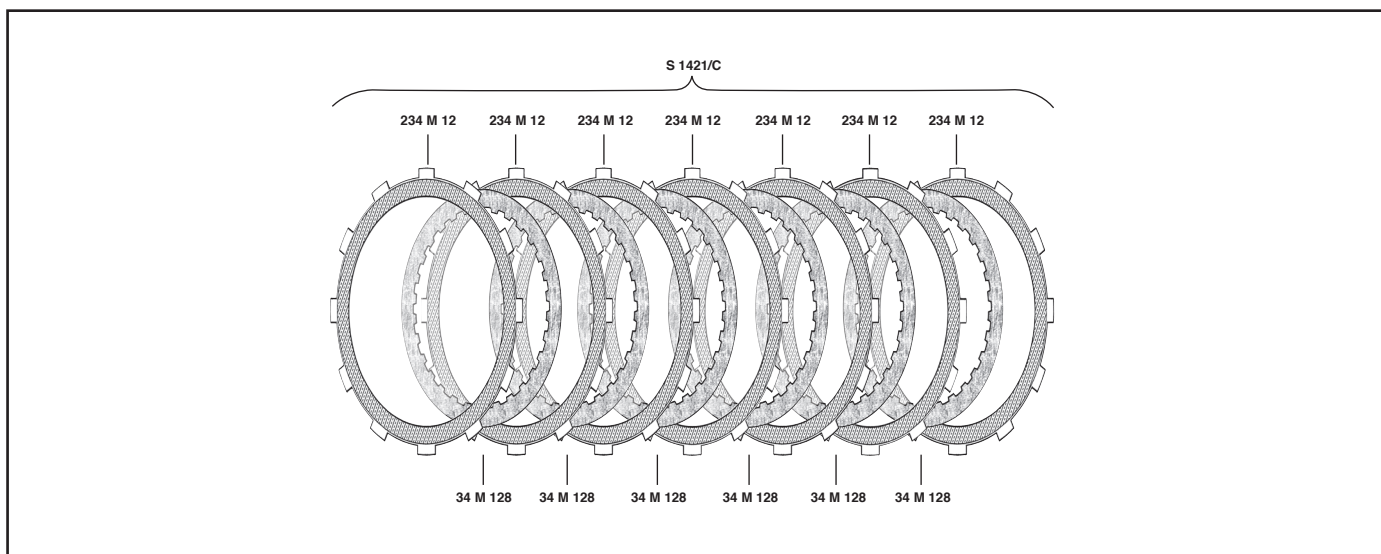

MATRICOLA	DESCRIZIONE
234 M 12 34 M 128	Disco con guarnitura sinterizzata Disco acciaio
S 1421/C a secco	Serie composta da: 7 articolo 234 M 12 6 articolo 34 M 128
S 1421/B	Serie composta da: 7 articolo 234 M 12

MATRICOLA	DESCRIZIONE
34 M 252	<b>MODIFICA ORGANICA</b> Disco guarnito
S 2464/C a secco	Serie composta da: 7 articolo 34 M 252 6 articolo 34 M 128
S 2464/C	Serie composta da: 7 articolo 34 M 252

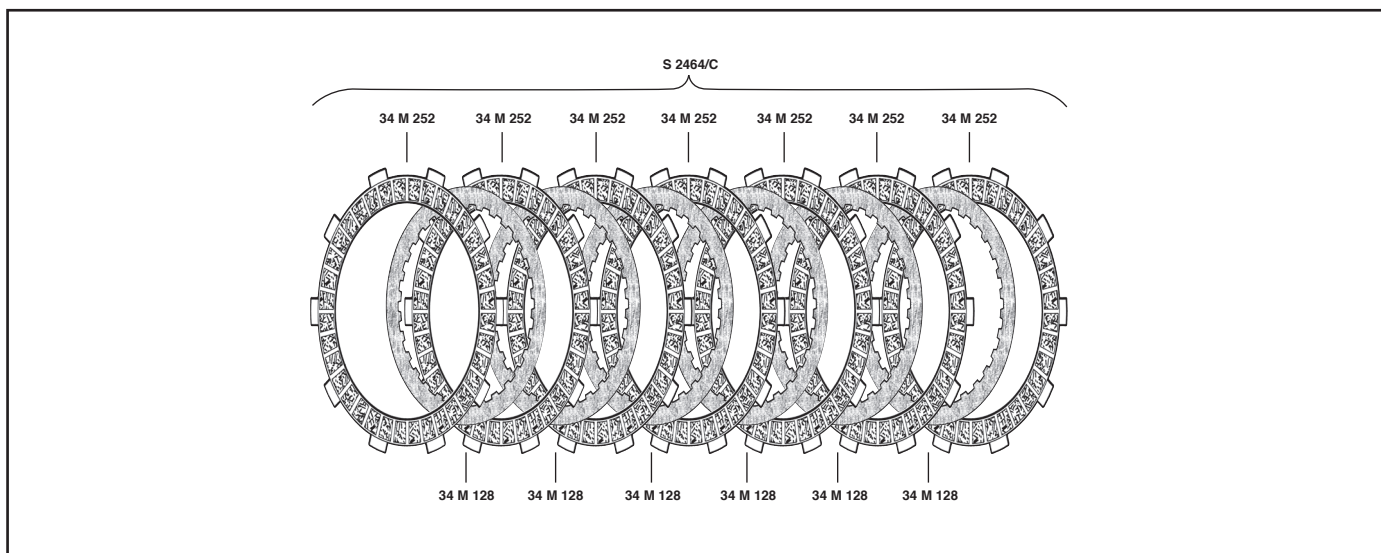

888 cc. - 4T - 888 RACING 1991 → 1992

851 cc. - 4T - 851 BIPOSTO 1991

851 cc. - 4T - 851 STRADA 1989 → 1992

888 cc. - 4T - 851 RACING 1990 → 1991

888 cc. - 4T - 888 SP2 1990

888 cc. - 4T - 888 SP3 1991

888 cc. - 4T - 888 SP4 1992

900 cc. - 4T - 900 SS DESMO 1991 → 1992

907 cc. - 4T - 907 ie USA 1992

907 cc. - 4T - 907 ie SP 1989 → 1990

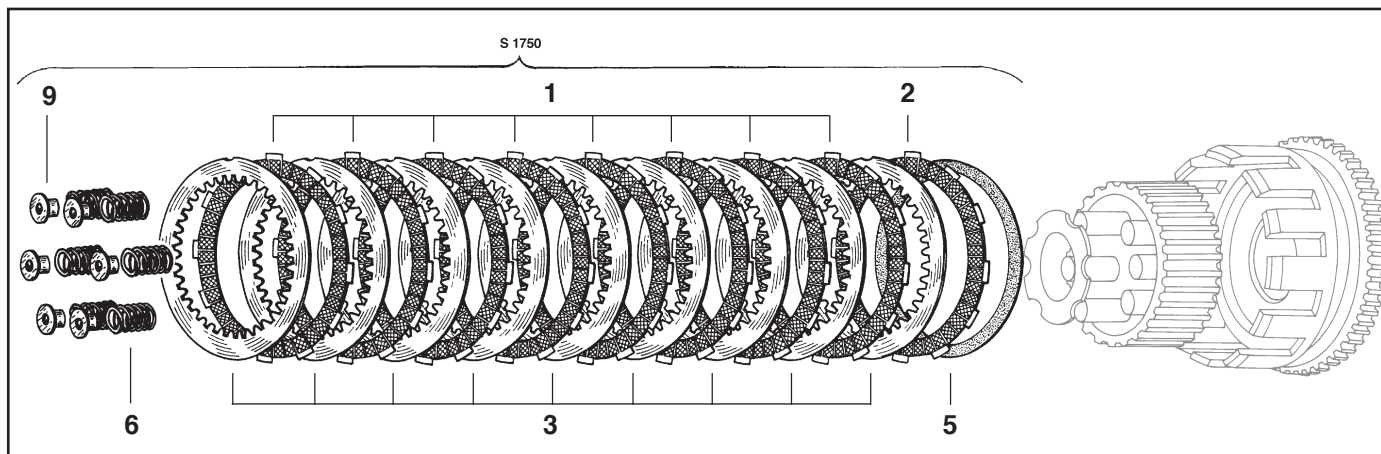

MATRICOLA	DESCRIZIONE
S 1750 a secco	<p><b>MODIFICA 1 - ORGANICA</b></p> <p>Serie composta da:</p> <ul style="list-style-type: none"> <li>8 Dischi guarniti (1)</li> <li>1 Disco guarnito da una parte (2)</li> <li>9 Dischi acciaio (3)</li> <li>1 Molla di modulazione carico (5)</li> <li>6 Molle (6)</li> <li>6 Bicchierini (9)</li> </ul>

MATRICOLA	DESCRIZIONE
S 1687 a secco	<p><b>MODIFICA 2 - SINTERIZZATA</b></p> <p>Serie composta da:</p> <ul style="list-style-type: none"> <li>9 Dischi sinterizzati (7)</li> <li>1 Disco sinterizzato da una parte (8)</li> <li>10 Dischi acciaio (3)</li> <li>1 Molla di modulazione carico (5)</li> </ul>

