

FASCETTA LEGRAND
COD. 0006CF.40-00
COLORE NERO

LEGRAND band
ref. 0006CF.40-00
black colour

MEMBRANA IN GOMMA
COD. 0006BG.40-00
COLORE NERO

Rubber diaphragm
ref. 0006BG.40-00
Black colour

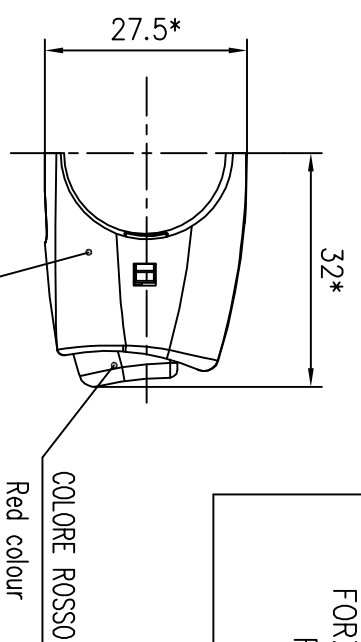
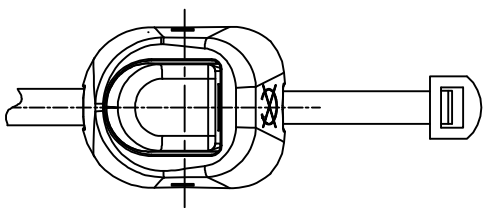
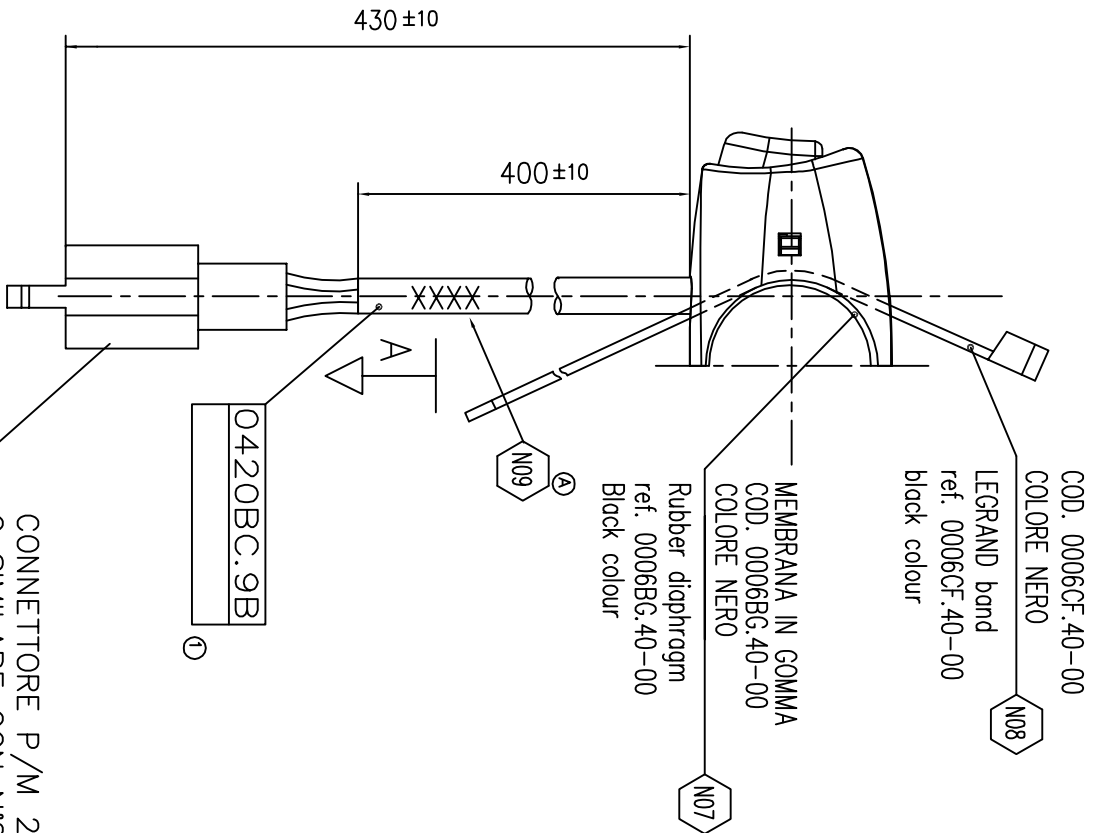

		ENGINE STOP SWITCH			
V	BI/B	CARICO NOMINALE Rated load			
A RIPOSO (OFF)					
PREMUTO (ON)		60 W			
FORZA D'AZIONAMENTO Functioning force		5 ± 3 N			

SCHEMA ELETTRICO
Wiring diagram
VISTA DA "A"
"A" View

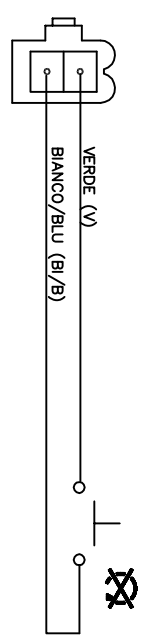

CONNETTORE P/M 2 VIE SUMITOMO 6030-2982
O SIMILARE CON N°2 INNesti MASCHI
SUMITOMO COD. 1800-2097 O SIMILARI

SUMITOMO Connector P/M 2 position
ref: 6030-2982 or similar with 2 SUMITOMO male
couplings ref: 1800-2097 or similar

NOTE - Notes

- N01 DISPOSITIVO ADATTO PER MANUBRI Ø 22+0.2
- N02 Switch suitable for handlebars: Ø22 +0.2
- N03 SEZIONE CAVI IN RAMPE: 0.75 mm²
- N04 Copper cables - section 0.75mm²
- N05 RIVESTIMENTO CAVETTI IN VPLA COLORATA
- N06 DIAMETRO ESTERNO ISOLANTE ~ 1.7 mm
- N07 Coloured polyvinyl chloride cable serving
- N08 outside diameter: ~ 1.7 mm
- N09 SIMBOLO TAMPOGRAFATO COLORE BIANCO
- N10 White printed symbol
- N11 * = LE PRESENTI QUOTE SONO INDICATIVE
- N12 AI FINI DELL'INGOMBRO
- N13 * = Approximate overall dimensions
- N14 TENSIONE NOMINALE: 12V AC/DC
- N15 Rated load: 12V AC/DC

0250AB.9B.04	DISPOSITIVO CON CONFEZIONE IN SACCHETTO PER RICAMBIO
0250AB.9B.03	Switch with spare packaging in plastic bag
0250AB.9B.01	DISPOSITIVO CON CONFEZIONE INDUSTRIALE IN CONTENITORI A RENDERE
	Switch with manufacturing packaging in returnable containers
	DISPOSITIVO CON CONFEZIONE INDUSTRIALE IN SACCHETTO
	Switch with manufacturing packaging in plastic bag
	DENOMINAZIONE
	description

MODIFICA		DESCRIZIONE		DATA		DIS.		APPR.	
A		AGGIUNTO COD TRACCIABILITA', AGGIUNTA NOTA N09		07/02/11		CNF		FRG	
Esp. rev. Descrizione revisione disegno									
Il presente disegno è proprietà della DOMINO S.P.A. SIRTORI (Lc) e senza permesso scritto della stessa, non potrà comunque essere utilizzato per la costruzione dell'oggetto rappresentato, né venire comunicato a terzi o riprodotto. La Società proprietaria tutela i propri diritti a termine di Legge.									
NOME		DATA		NOME		DATA		SCALA	
FRS		13/05/05		DLR		06/09/05		1:1	
DISegnATO		APPROVATO		DESCRIZIONE		DATA		DIS.	
FRS		13/05/05		DLR		06/09/05		1:1	
DISPOSITIVO ELETTRICO DX		DISPOSITIVO ELETTRICO DX		DESCRIZIONE		DATA		DIS.	
Right handle switch		Right handle switch		DESCRIZIONE		DATA		DIS.	
1		1		DESCRIZIONE		DATA		DIS.	
0250AB.9B.00-01		0250AB.9B.00-01		DESCRIZIONE		DATA		DIS.	
01		MOD CAVO DA 0421bc A 0420bc		24/09/13		CNF		FRG	
Esp. mod. Descrizione modifica Data Dis. Appr. Esp. mod. Descrizione modifica Data Dis. Appr.									

domino S.p.A.