

48 cc. 2T - ZEFFIRETTO N 1964 → 1967

48 cc. 2T - ZEFFIRETTO NP 1964 → 1965

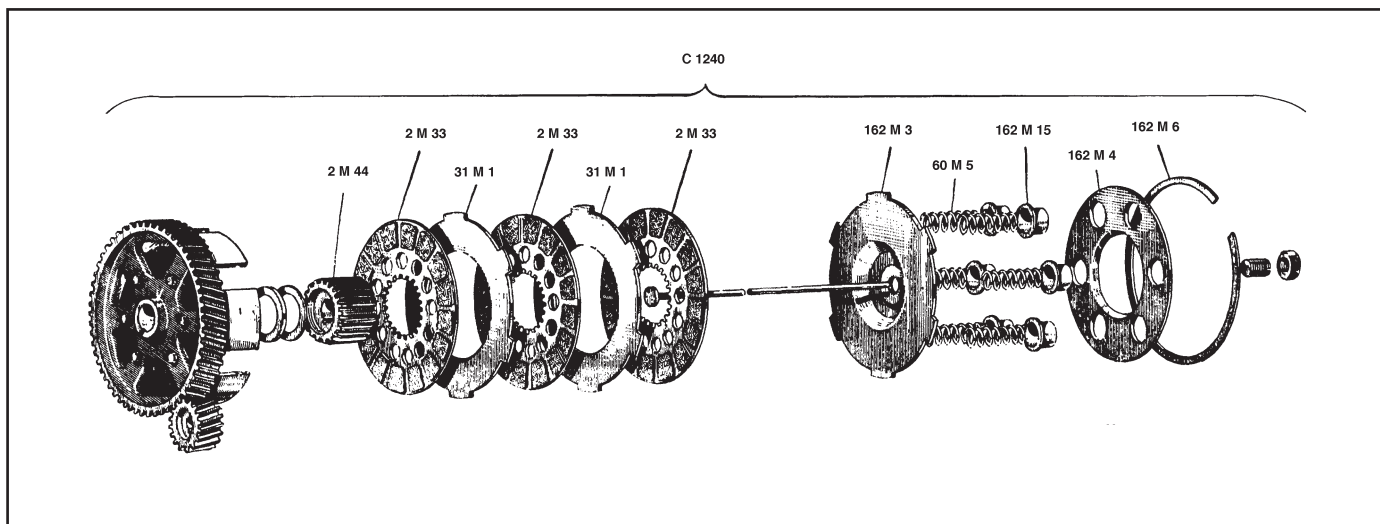

MATRICOLA	DESCRIZIONE
2 M 45	Coppa con coppia Z 59/13
2 M 44	Innesto
2 M 33	Disco guarnito
32 M 1	Disco acciaio
162 M 3	Spingidischi
60 M 5	Molla
162 M 15	Bicchierino
162 M 4	Disco portabicchierini
162 M 6	Anello elastico

MATRICOLA	DESCRIZIONE
S 1064	Serie composta da: 3 articolo 2 M 33 2 articolo 32 M 1
S 1064/B	Serie composta da: 3 articolo 2 M 33
SM 63/6	Serie composta da: 6 articolo 60 M 5
162 M 44	VARIANTI Molla rinforzata
SM 209/6	Serie composta da: 6 articolo 162 M 44

2

60 cc. 2T - 1960

65 cc. 2T - 1970

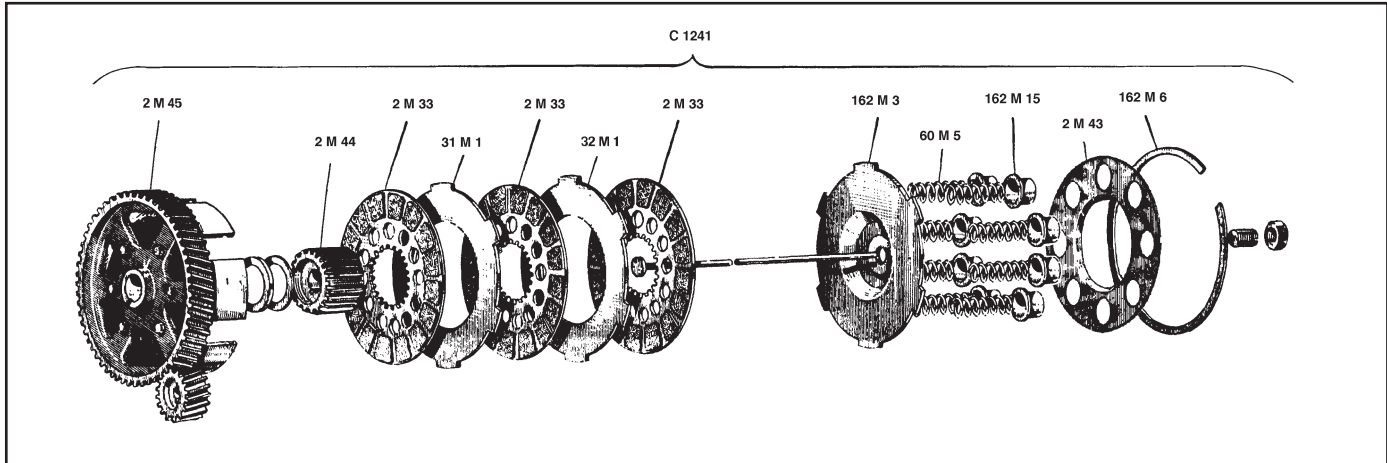

MATRICOLA	DESCRIZIONE
2 M 45	Coppa con coppia Z 59/13
2 M 44	Innesto
2 M 33	Disco guarnito
32 M 1	Disco acciaio
162 M 3	Spingidisci
60 M 5	Molla
162 M 15	Bicchierino
2 M 43	Disco portabicchierini
162 M 6	Anello elastico

MATRICOLA	DESCRIZIONE
S 1064	Serie composta da: 3 articolo 2 M 33 2 articolo 32 M 1
S 1064/B	Serie composta da: 3 articolo 2 M 33
SM 63/8	Serie composta da: 8 articolo 60 M 5
162 M 44	VARIANTI Molla rinforzata
SM 209/8	Serie composta da: 8 articolo 162 M 44

93 cc. 2T - X90 1972 → 1975

93 cc. 2T - Z90 1972 → 1975

125 cc. 2T - AERMACCHI HD Aletta ML

125 cc. 2T - AERMACCHI HD ALETTA MLS 1970

125 cc. 2T - SX → 1970

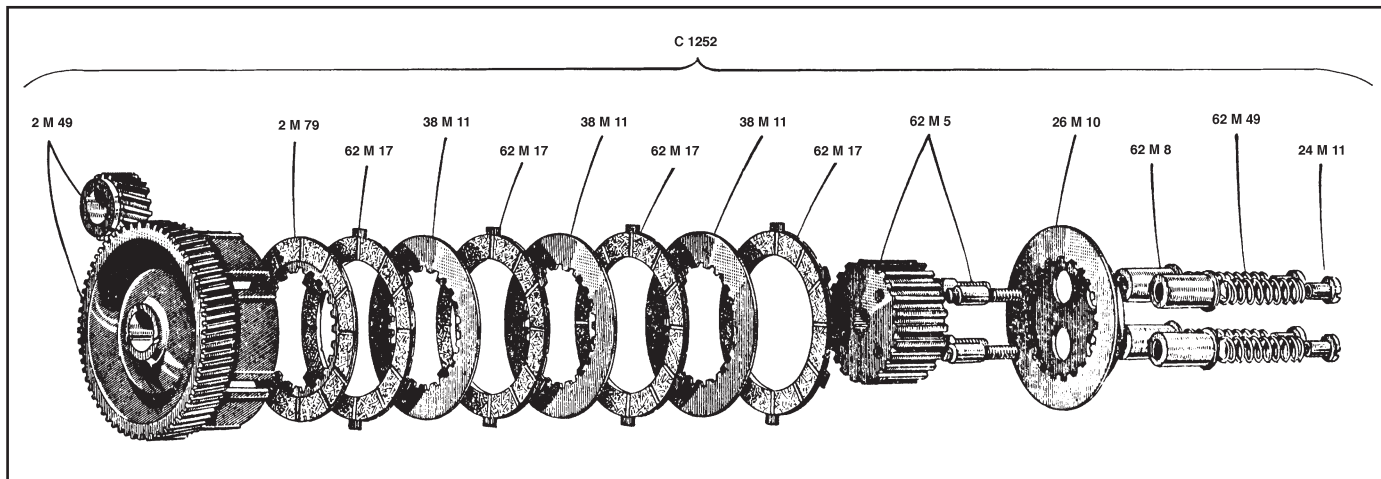

MATRICOLA	DESCRIZIONE
2 M 49	Coppa con coppia Z.61/19
2 M 79	Disco guarnito da una parte
62 M 17	Disco guarnito
38 M 11	Disco acciaio
62 M 5	Innesto
26 M 10	Spingidischi
62 M 8	Bicchierino
62 M 49	Molla
24 M 11	Dado

MATRICOLA	DESCRIZIONE
S 1136	Serie composta da: 1 articolo 2 M 79 4 articolo 62 M 17 3 articolo 38 M 11
S 1136/B	Serie composta da: 1 articolo 2 M 79 4 articolo 62 M 17
SM 62/4	Serie composta da: 4 articolo 62 M 49

125 cc. 2T - ALETTA REGOLARITÀ / CROSS 5 vel. 1970 → 1974

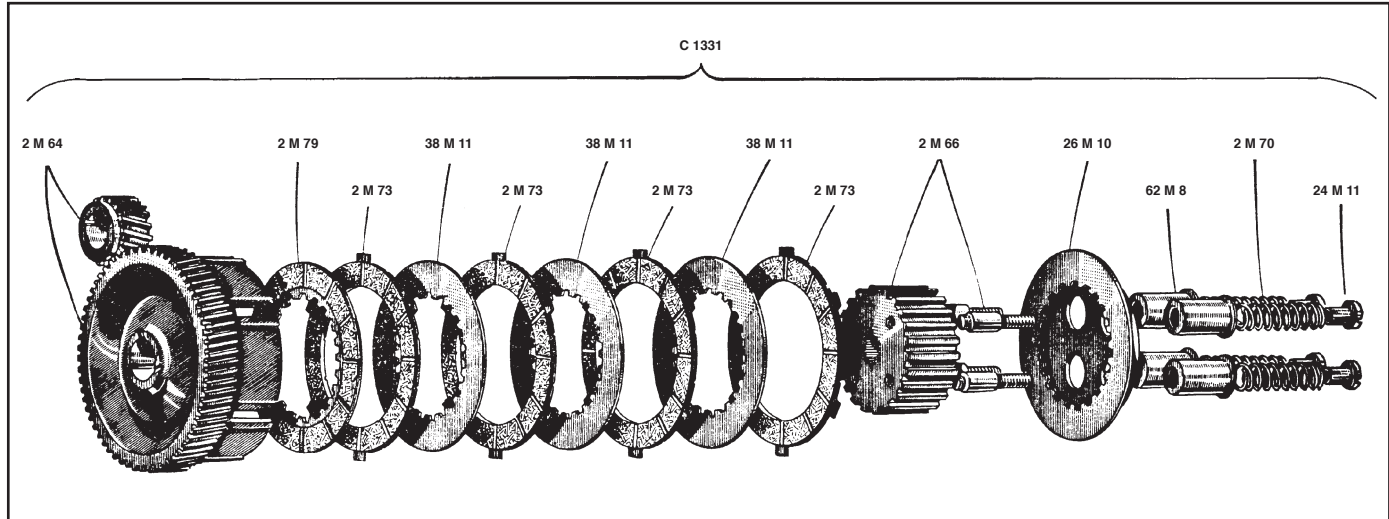

MATRICOLA	DESCRIZIONE
2 M 64	Coppa con coppia Z 68/20
2 M 79	Disco guarnito da una parte
2 M 73	Disco guarnito
38 M 11	Disco acciaio
26 M 10	Spingidisci
2 M 70	Molla
62 M 8	Bicchierino
24 M 11	Dado

MATRICOLA	DESCRIZIONE
S 1137	Serie composta da: 1 articolo 2 M 79 6 articolo 2 M 73 5 articolo 38 M 11
S 1137/B	Serie composta da: 1 articolo 2 M 79 6 articolo 2 M 73
SM 227/4	Serie composta da: 4 articolo 2 M 70

125 cc. 2T - ALETTA COMPETIZIONE 1968 → 1972

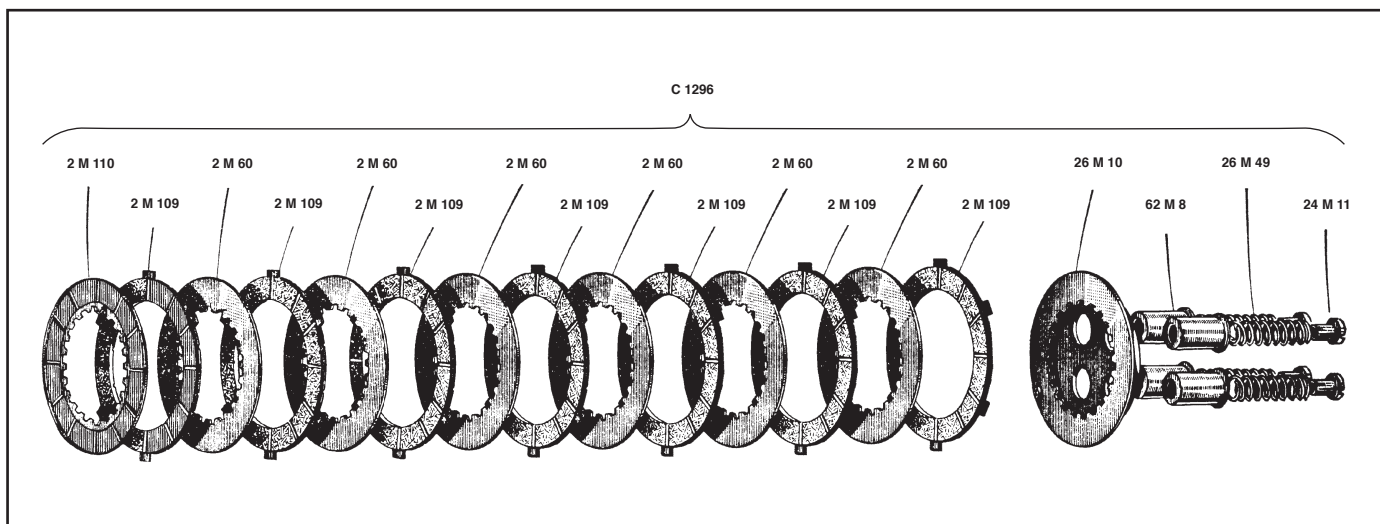

MATRICOLA	DESCRIZIONE
	MODIFICA SINTERIZZATA
2 M 110	Disco sinterizzato da una parte
2 M 109	Disco sinterizzato
2 M 60	Disco acciaio
26 M 10	Spingidischi
62 M 49	Molla
24 M 11	Dado
62 M 8	Bicchierino

MATRICOLA	DESCRIZIONE
S 1087	Serie composta da: 7 articolo 2 M 109 1 articolo 2 M 110 6 articolo 2 M 60
SM 62/5	Serie composta da: 5 articolo 62 M 49

125 cc. 2T - Motocarro Cavaliere 1954 → 1955

125 cc. 2T - Zeffiro 1950 → 1955

125 cc. 2T - U Ghibli 1953 → 1955

125 cc. 2T - N Cigno 1951 → 1953

125 cc. 2T - M Monsona 1954

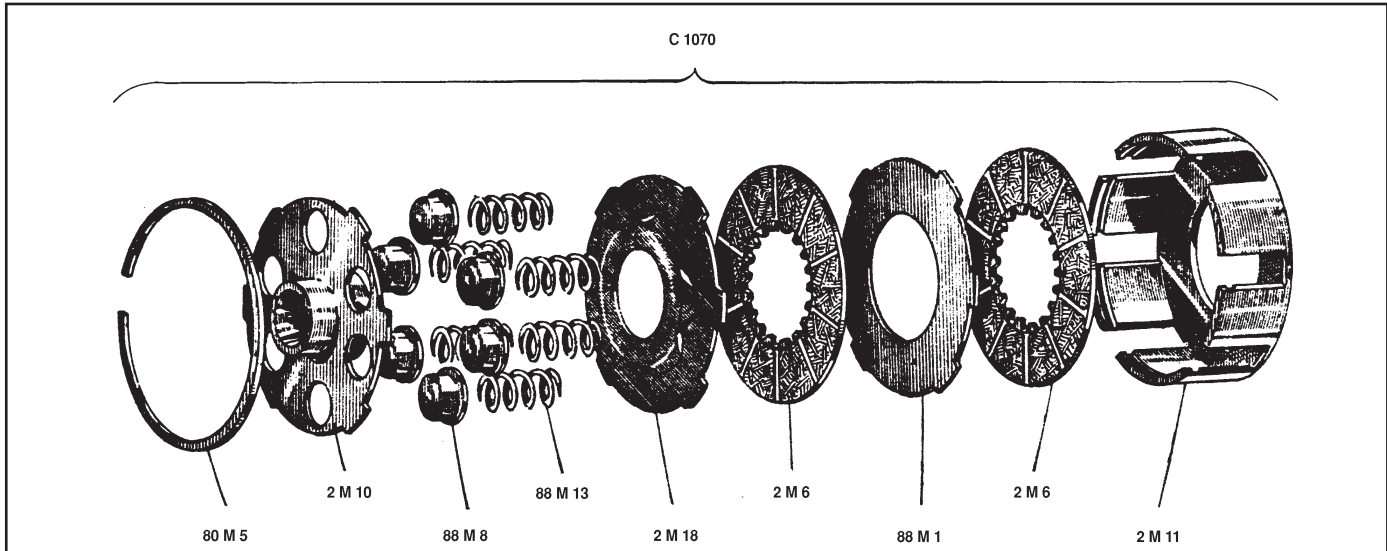

MATRICOLA	DESCRIZIONE
C 1070	Gruppo frizione completo
2 M 11	Coppa frizione
2 M 6	Disco guarnito
88 M 1	Disco acciaio
2 M 18	Spingidischi
88 M 13	Molla
88 M 8	Bicchierino
2 M 10	Disco con codolo
80 M 5	Anello elastico

MATRICOLA	DESCRIZIONE
S 1070	Serie composta da: 2 articolo 2 M 6 1 articolo 88 M 1
S 1070/B	Serie composta da: 2 articolo 2 M 6
SM 200/6	Serie composta da: 6 articolo 88 M 13

150 cc. 2T - BREZZA 1963 → 1964

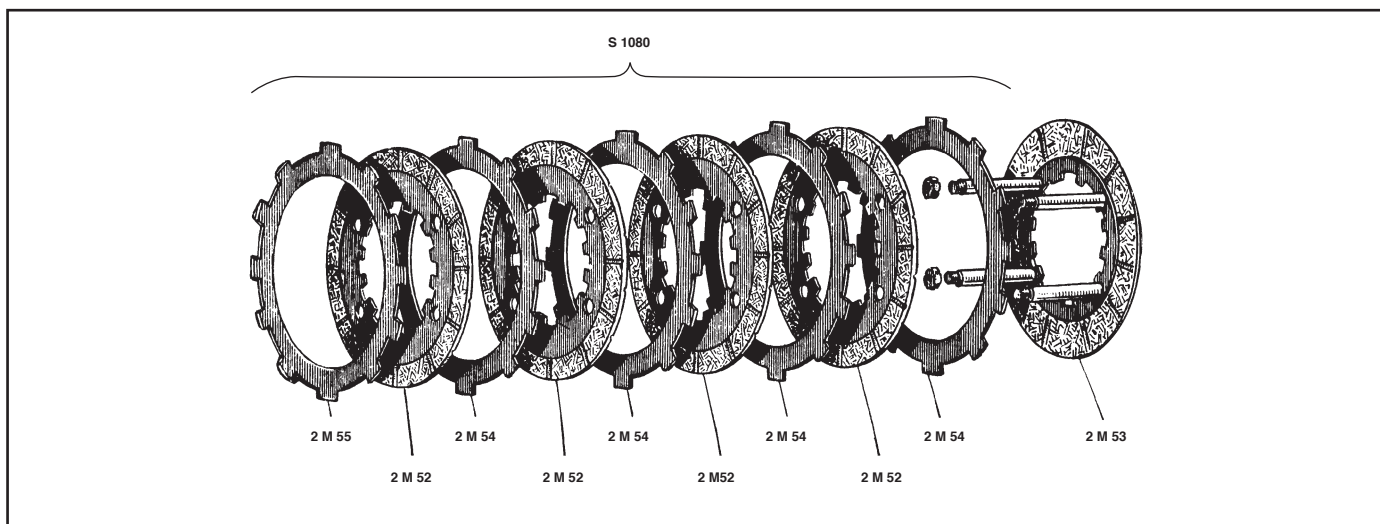

MATRICOLA	DESCRIZIONE
2 M 52	Disco guarnito
2 M 53	Disco guarnito con colonnine
2 M 54	Disco acciaio
2 M 55	Disco acciaio frontale

MATRICOLA	DESCRIZIONE
S 1080/B	Serie composta da: 4 articolo 2 M 52 1 articolo 2 M 53
S 1080	Serie composta da: 4 articolo 2 M 52 1 articolo 2 M 53 4 articolo 2 M 54 1 articolo 2 M 55

150 cc. 2T - ZEFFIRO 1957 → 1961

150 cc 2T - CORSARO 1957

250 cc. 2T - BICILINDRICA 1953

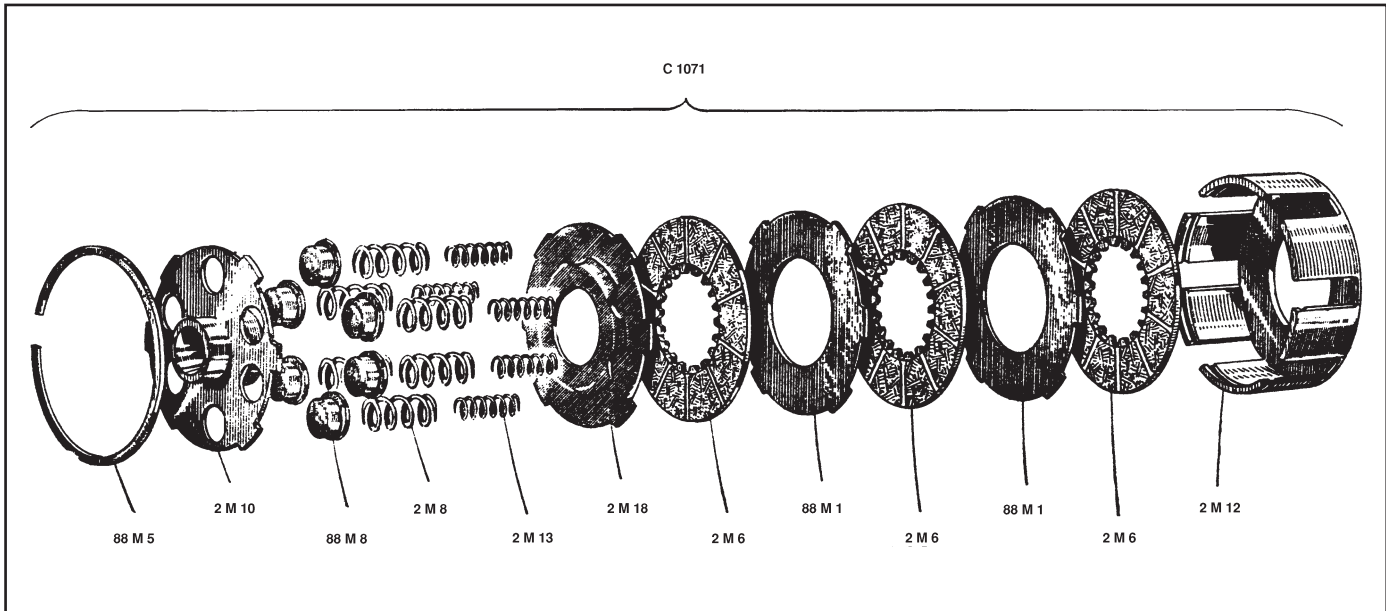

MATRICOLA	DESCRIZIONE
2 M 12	Coppa frizione
2 M 6	Disco guarnito
88 M 1	Disco acciaio
2 M 18	Spingidischi
2 M 13	Molla interna
2 M 8	Molla esterna
88 M 8	Bicchierino
2 M 10	Disco con codolo
80 M 5	Anello elastico

MATRICOLA	DESCRIZIONE
S 1072	Serie composta da: 3 articolo 2 M 6 2 articolo 88 M 1
S 1072/B	Serie composta da: 3 articolo 2 M 6

175 cc. 2T - AMF - HD 175 TX 1976 → 1979

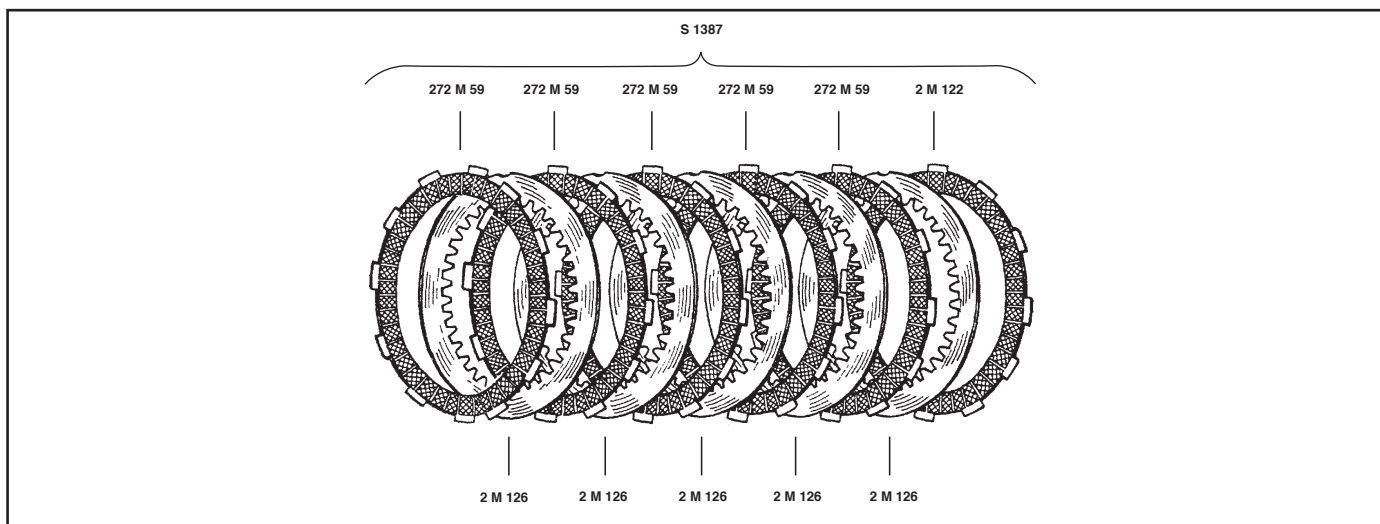

MATRICOLA	DESCRIZIONE
272 M 59	Disco guarnito
2 M 126	Disco nudo acciaio
2 M 122	Disco guarnito da una parte

MATRICOLA	DESCRIZIONE
S 1387	Serie composta da: 5 articolo 272 M 59 1 articolo 2 M 122 5 articolo 2 M 126
S 1387/B	Serie composta da: 5 articolo 272 M 59 1 articolo 2 M 122

10

- 175 cc. 4T - ALA BIANCA 1958 → 1962
- 175 cc. 4T - ALA ROSSA 2ª serie 1958 → 1962
- 250 cc. 4T - ALA AZZURRA 1958 → 1964
- 250 cc. 4T - ALA VERDE 1959 → 1964
- 250 cc. 4T - WISCONSIN 1961
- 250 cc. 4T - SPRINT C (ruote 17") 1961 → 1966
- 250 cc. 4T - SPRINT H (ruote 18") 1961 → 1966

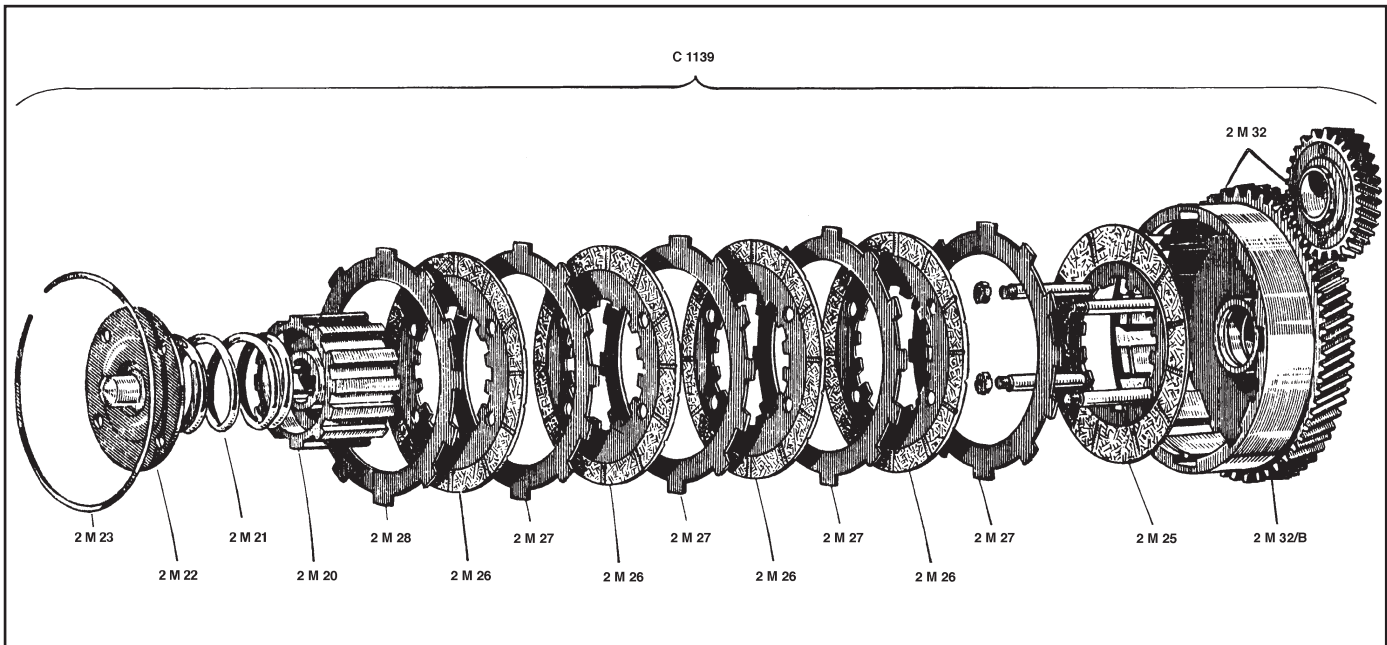

MATRICOLA	DESCRIZIONE
2 M 32	Coppa co coppia Z.65/26
2 M 25	Disco guarnito con colonnine
2 M 27	Disco acciaio (spessore 1 mm)
2 M 26	Disco guarnito
2 M 28	Disco frontale
2 M 20	Innesto
2 M 23	Anello elastico
2 M 22	Piattello
2 M 21	Molla

MATRICOLA	DESCRIZIONE
S 1237	Serie composta da: 4 articolo 2 M 26 4 articolo 2 M 27
S 1237/B	Serie composta da: 4 articolo 2 M 26
S 1237/C	Serie composta da: 1 articolo 2 M 25 4 articolo 2 M 26 4 articolo 2 M 27 1 articolo 2 M 28

175 cc. 4T - ALA ROSSA 175 S 1ª serie 1958 → 1959

175 cc. 4T - ALA D'ORO 1957

175 cc. 4T - CHIMERA 1956 → 1961

250 cc. 4T - CHIMERA 1958 → 1963

250 cc. 4T - N 1958

250 cc. 4T - ALA D'ORO 250 S 1959 → 1968

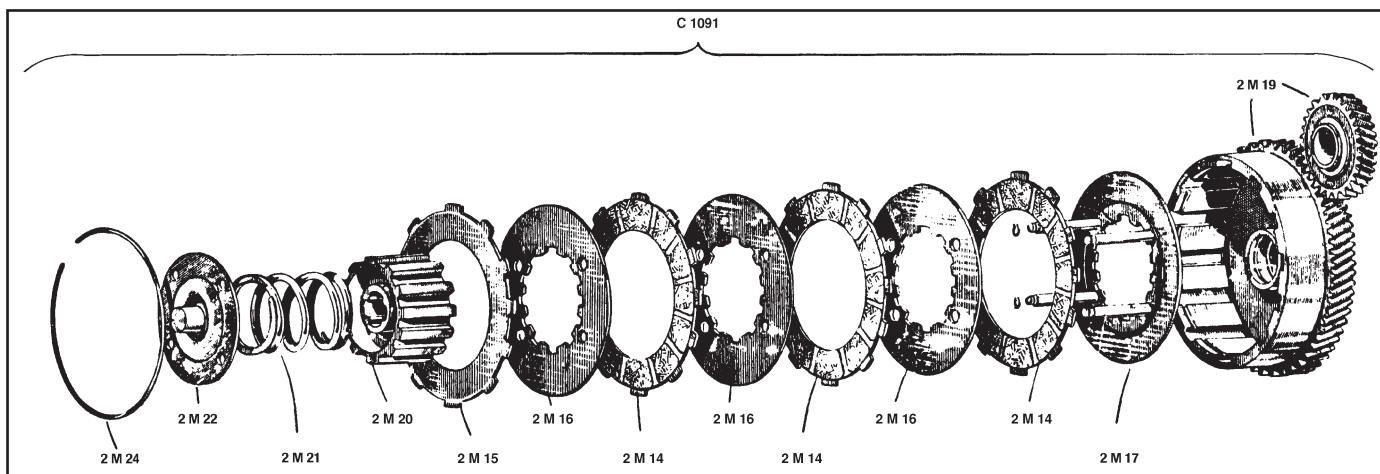

MATRICOLA	DESCRIZIONE
2 M 19	Coppa con coppia Z 67/27
2 M 17	Disco con colonnine
2 M 14	Disco guarnito
2 M 16	Disco acciaio
2 M 15	Disco guarnito da una parte
2 M 20	Innesto
2 M 21	Molla
2 M 22	Piattello
2 M 24	Anello elastico

MATRICOLA	DESCRIZIONE
S 1027	Serie composta da: 3 articolo 2 M 14 3 articolo 2 M 16 1 articolo 2 M 15
S 1027/B	Serie composta da: 3 articolo 2 M 14 1 articolo 2 M 15

12

250 cc. 4T - ALA D'ORO 250 S 1959 → 1968

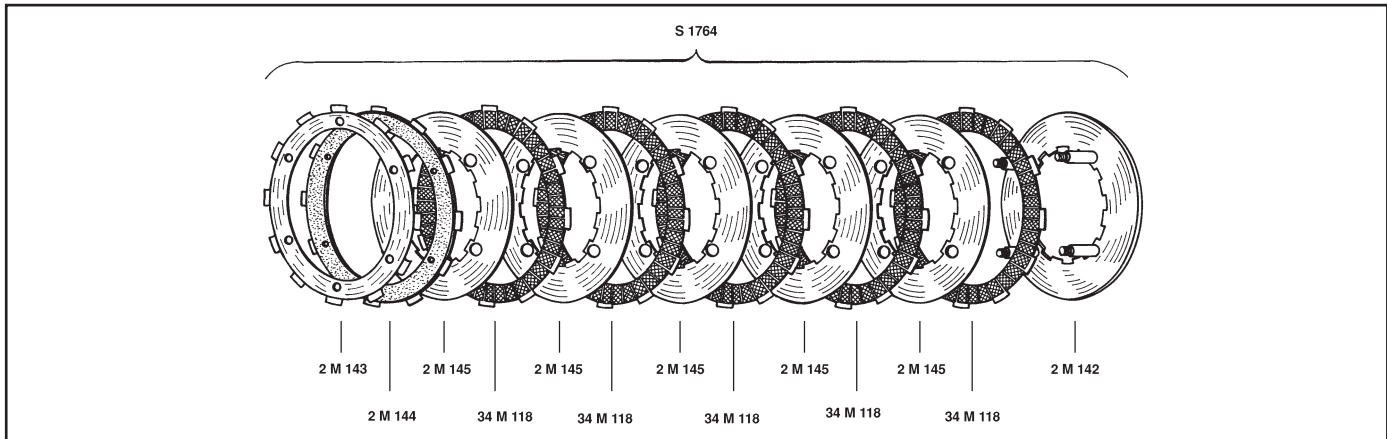

MATRICOLA	DESCRIZIONE
	MODIFICA ORGANICA
2 M 142	Disco con colonnine
34 M 118	Disco guarnito
2 M 145	Disco acciaio
2 M 143	Disco da una parte
2 M 144	Disco frontale a denti piegati

MATRICOLA	DESCRIZIONE
S 1764	Serie composta da: 1 articolo 2 M 142 5 articolo 34 M 118 5 articolo 2 M 145 1 articolo 2 M 143 1 articolo 2 M 144

250 cc. 4T - GT 5 Vel. - ALA BLU 1967 → 1970

250 cc. 4T - ALA VERDE 1969 → 1972

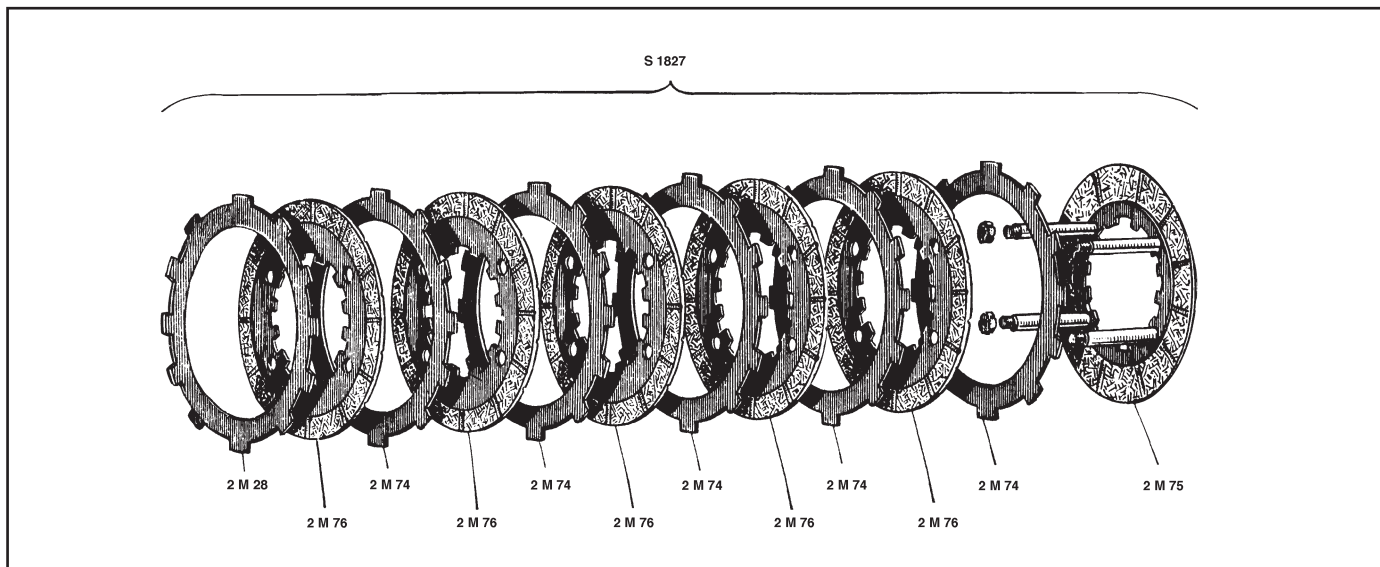

MATRICOLA	DESCRIZIONE
2 M 76	Disco guarnito (spessore 3 mm)
2 M 28	Disco frontale
2 M 74	Disco acciaio (spessore 2 mm)
2 M 75	Disco spingidischi guarnito con colonnine

MATRICOLA	DESCRIZIONE
S 1827	Serie composta da: 5 articolo 2 M 76 5 articolo 2 M 74 1 articolo 2 M 75 1 articolo 2 M 28
S 1827/B	Serie composta da: 5 articolo 2 M 76 5 articolo 2 M 74 1 articolo 2 M 28
S 1827/C	Serie composta da: 5 articolo 2 M 76 5 articolo 2 M 74
S 1827/D	Serie composta da: 5 articolo 2 M 76

14

250 cc. 4T - ALA VERDE 1965 → 1968

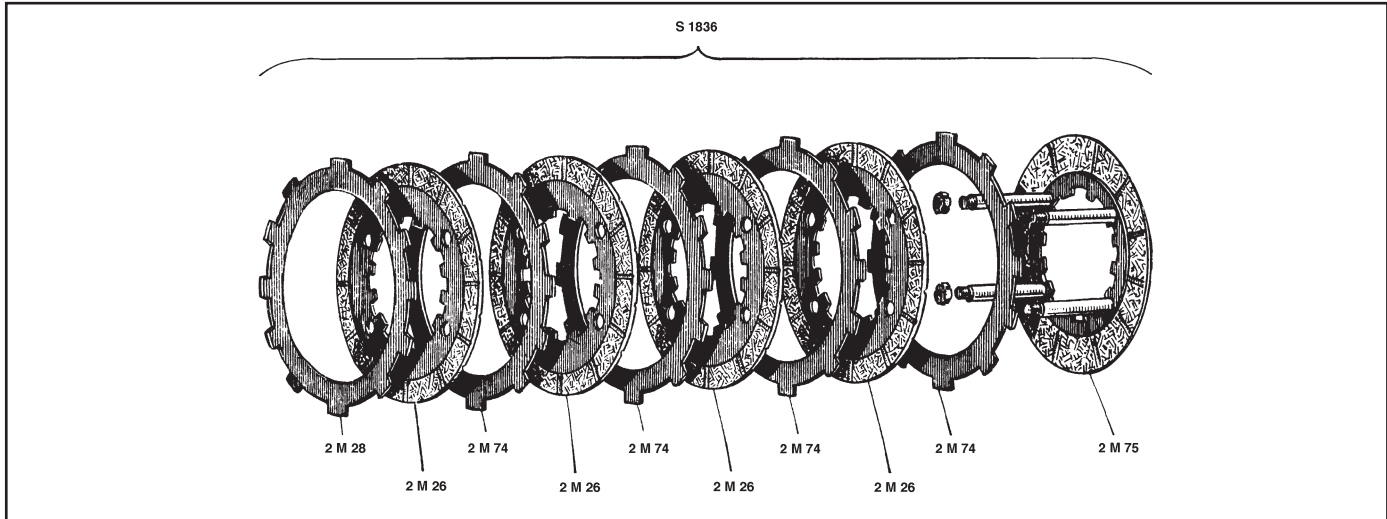

MATRICOLA	DESCRIZIONE
2 M 26	Disco guarnito (spessore 3,3 mm)
2 M 28	Disco frontale
2 M 74	Disco acciaio (spessore 2 mm)
2 M 75	Disco guarnito con colonnine

MATRICOLA	DESCRIZIONE
S 1836	Serie composta da: 4 articolo 2 M 26 4 articolo 2 M 74 1 articolo 2 M 75 1 articolo 2 M 28
S 1836/B	Serie composta da: 4 articolo 2 M 26 4 articolo 2 M 74
S 1836/D	Serie composta da: 4 articolo 2 M 26

250 cc. 4T - ALA D'ORO 1960 → 1968

350 cc. 4T - ALA D'ORO 1960 → 1968

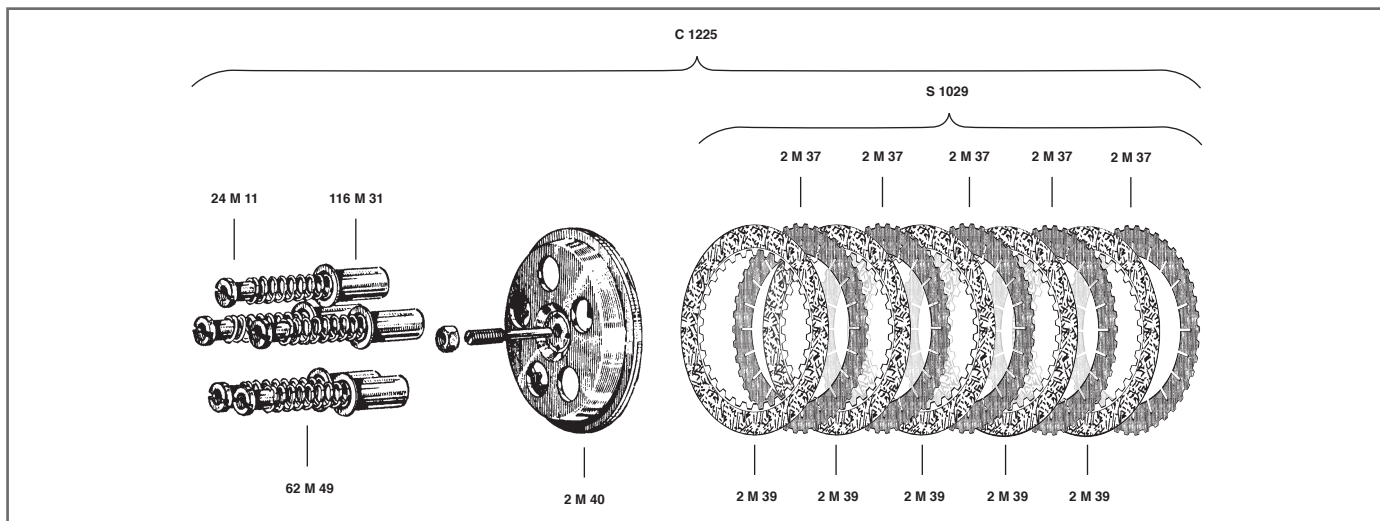

MATRICOLA	DESCRIZIONE
2 M 37	Disco acciaio
2 M 39	Disco guarnito
2 M 40	Spingidischi guarnito
116 M 31	Bicchierino
62 M 49	Molla rinforzata
24 M 11	Dado

MATRICOLA	DESCRIZIONE
S 1029	Serie composta da: 5 articolo 2 M 39 5 articolo 2 M 37
S 1029/B	Serie composta da: 5 articolo 2 M 39
SM 62/5	Serie composta da: 5 articolo 62 M 49

16

250 cc. 4T - ALA D'ORO 1960 → 1968

350 cc. 4T - ALA D'ORO 1960 → 1968

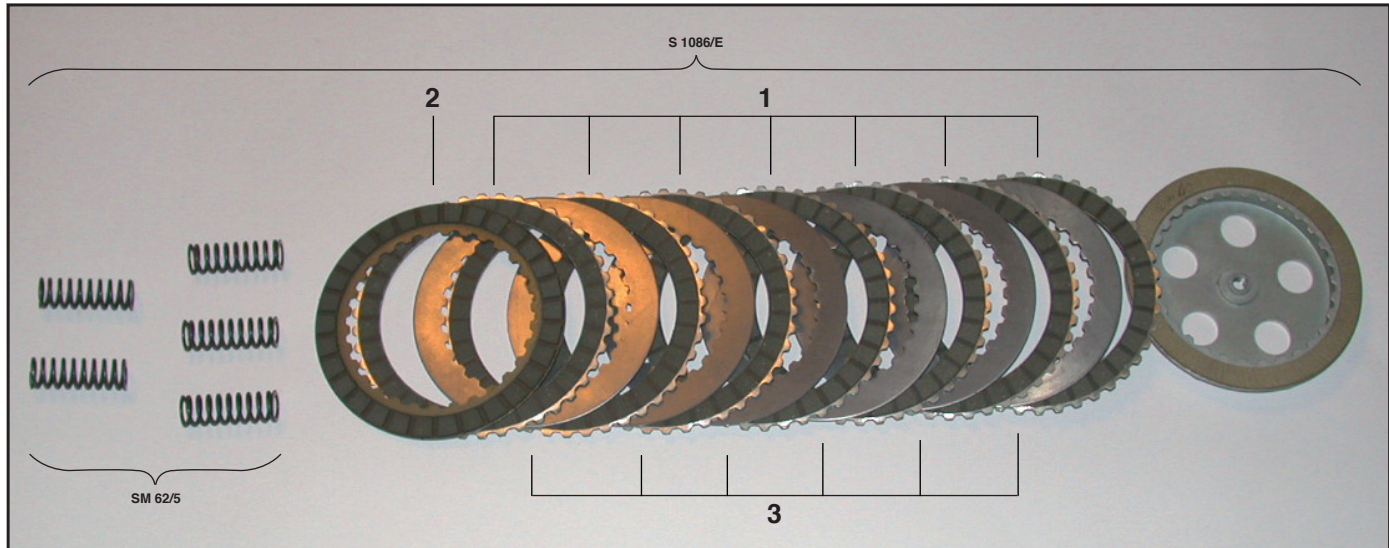

MATRICOLA	DESCRIZIONE
S 1086/E	<p>MODIFICA 1 - ORGANICA</p> <p>Serie composta da: 7 dischi guarniti (1) (anima alluminio) 1 disco guarnito da 1 parte (2) 6 dischi acciaio (3) 1 spingidischi modificato</p>

MATRICOLA	DESCRIZIONE
S 1086/C	<p>Serie composta da: 7 dischi guarniti (1) (anima alluminio) 1 disco guarnito da 1 parte (2) 6 dischi acciaio (3)</p>
S 1086/D	<p>Serie composta da: 7 dischi guarniti (1) 1 disco guarnito da 1 parte (2)</p>
SM 62/5	<p>Serie molle</p>

250 cc. 4T - ALA D'ORO 1960 → 1968 (a secco)

350 cc. 4T - ALA D'ORO 1960 → 1968 (a secco)

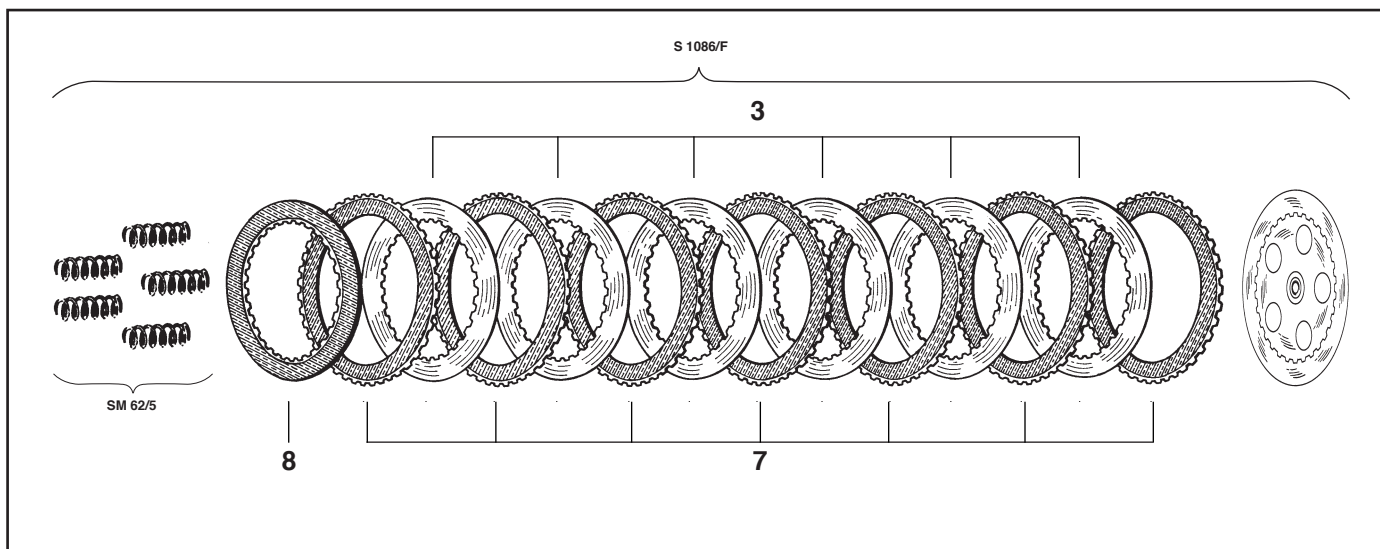

MATRICOLA	DESCRIZIONE
S 1086/F	<p>MODIFICA 2 SINTERIZZATA</p> <p>Serie composta da: 7 dischi sinterizzati (7) 1 disco sinterizzato da 1 parte (8) 6 dischi acciaio (3) 1 spingidischi modificato</p>

MATRICOLA	DESCRIZIONE
S 1086/B	<p>Serie composta da: 7 dischi sinterizzati (7) 1 disco sinterizzato da 1 parte (8) 6 dischi acciaio (3)</p>
S 1086/G	<p>Serie composta da: 7 dischi sinterizzati (7) 1 disco sinterizzato da 1 parte (8) 5 dischi acciaio (3) 1 disco acciaio bombato (10)</p>
SM62/5	<p>Serie molle</p>

18

250 cc. 4T - ALA D'ORO 1960 → 1968

350 cc. 4T - ALA D'ORO 1960 → 1968

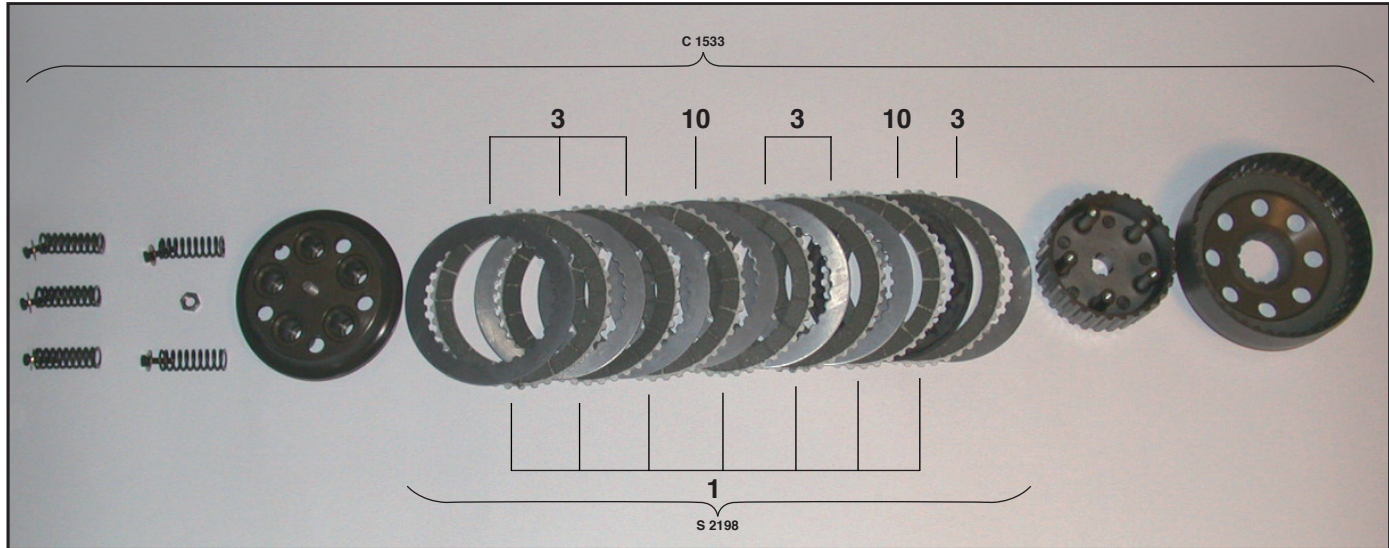

MATRICOLA	DESCRIZIONE
C 1533	<p>GRUPPO MODIFICATO IN ERGAL</p> <p>Gruppo frizione completo</p>

MATRICOLA	DESCRIZIONE
S 2198	<p>RICAMBI PER GRUPPO C 1533</p> <p>Serie composta da: 7 dischi guarniti (1) 6 dischi acciaio (3) 2 dischi bombati (10)</p>
SM 62/5	<p>Serie composta da: 5 articolo 62 M 49</p>

350 cc. 4T - SX 1972 → 1974

350 cc. 4T - SS 1972 → 1974

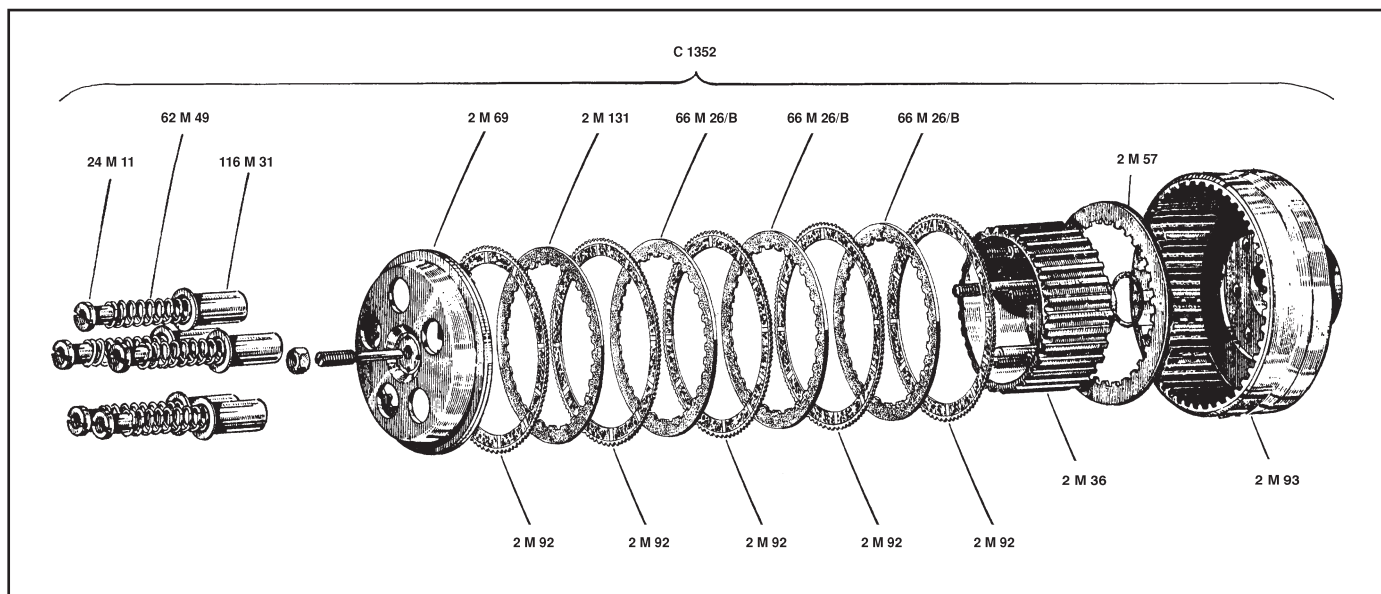

MATRICOLA	DESCRIZIONE
2 M 93	Coppa
2 M 36	Innesto
2 M 57	Disco guarnito da una parte
2 M 92	Disco guarnito 3,5 mm (anima acciaio)
66 M 26/B	Disco acciaio
2 M 131	Disco acciaio bombato
2 M 69	Spingidischi
116 M 31	Bicchierino
62 M 49	Molla
24 M 11	Dado

MATRICOLA	DESCRIZIONE
S 1154	Serie composta da: 5 articolo 2 M 92 1 articolo 2 M 57 3 articolo 66 M 26/B 1 articolo 2 M 131
S 1154/B	Serie composta da: 5 articolo 2 M 92 1 articolo 2 M 57
SM 62/5	Serie composta da: 5 articolo 62 M 49
268 M 14	VARIANTE Disco guarnito (anima alluminio)
S 1154/C	Serie composta da: 5 articolo 268 M 14 1 articolo 2 M 57

20

350 cc. 4T - SS 1973 → 1974

350 cc. 4T - TV 1969 → 1972

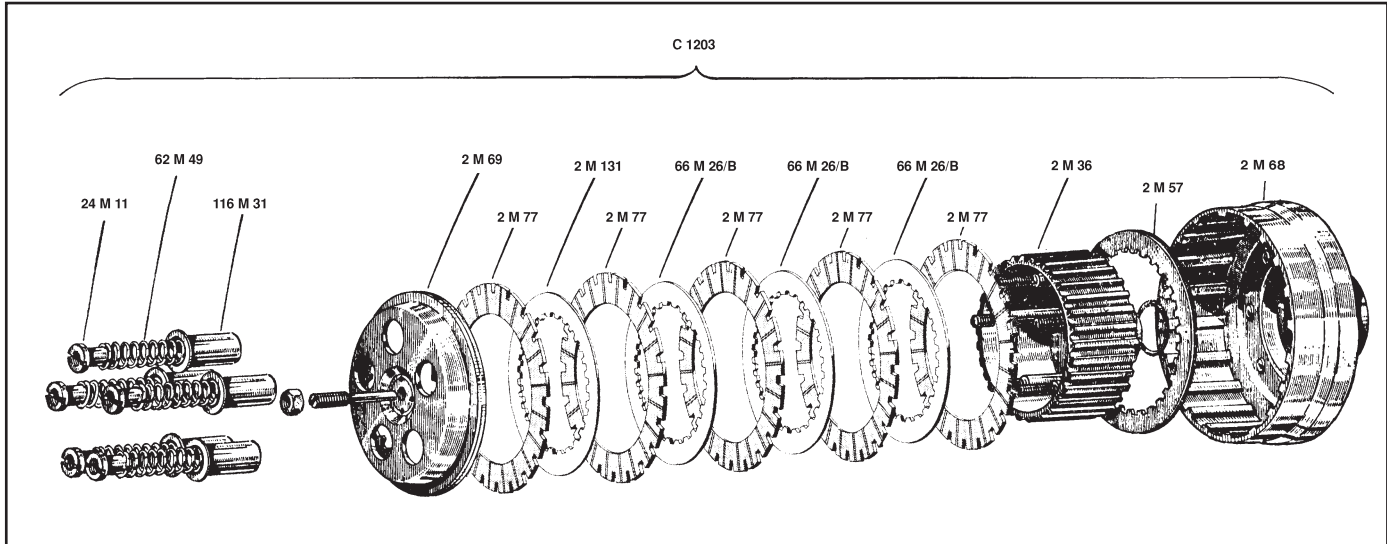

MATRICOLA	DESCRIZIONE
2 M 68	Coppa
2 M 57	Disco guarnito da una parte
2 M 36	Innesto
2 M 77	Disco guarnito
66 M 26/B	Disco acciaio
2 M 131	Disco acciaio bombato
2 M 69	Spingidischi
116 M 31	Bicchierino
62 M 49	Molla rinforzata
24 M 11	Dado

MATRICOLA	DESCRIZIONE
S 1153	Serie composta da: 5 articolo 2 M 77 1 articolo 2 M 57 3 articolo 66 M 26/B 1 articolo 2 M 131
S 1153/B	Serie composta da: 5 articolo 2 M 77 1 articolo 2 M 57
SM 62/5	Serie composta da: 5 articolo 62 M 49
	NOTA: Ci sono casi che usano:
S 1154	Serie composta da: 5 articolo 2 M 92 (anima acciaio) 1 articolo 2 M 57 3 articolo 66 M 26/B 1 articolo 2 M 131
S 1154/B	Serie composta da: 5 articolo 2 M 92 1 articolo 2 M 57
	VARIANTE
268 M 14	Disco guarnito (anima alluminio)
S 1154/C	Serie composta da: 5 articolo 268 M 14 1 articolo 2 M 57

350 cc. 4T - GTS 1971

350 cc. 4T - GTA 1971

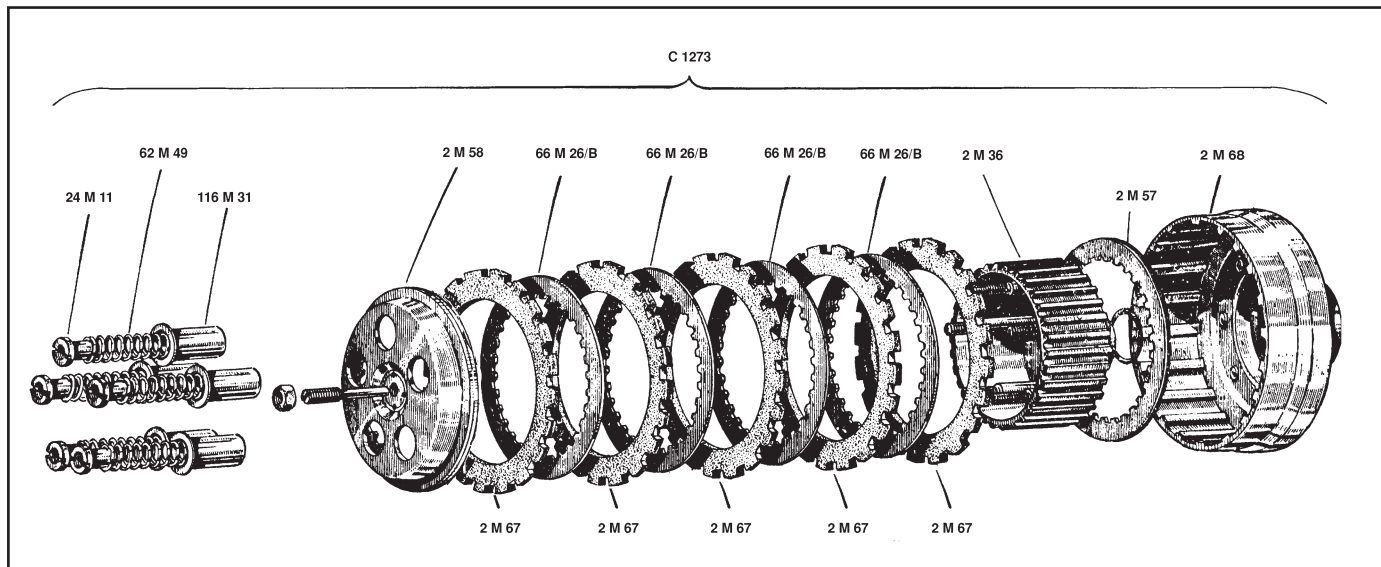

MATRICOLA	DESCRIZIONE
2 M 68	Coppa
2 M 57	Disco guarnito da una parte
2 M 36	Innesto
2 M 67	Disco in Surfex
66 M 26/B	Disco acciaio
2 M 58	Spingidischi
116 M 31	Bicchierino
62 M 49	Molla rinforzata
24 M 11	Dado

MATRICOLA	DESCRIZIONE
S 1003	Serie composta da: 5 articolo 2 M 67 1 articolo 2 M 57 4 articolo 66 M 26/B
S 1003/B	Serie composta da: 5 articolo 2 M 67 1 articolo 2 M 57
SM 62/5	Serie composta da: 5 articolo 62 M 49

22

750 cc. 4T - Motocarro MB 1 Macchitre (a benzina) 1° serie 1947→1970

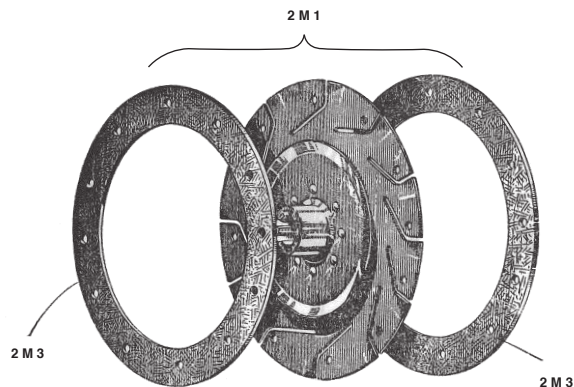

MATRICOLA	DESCRIZIONE
2 M 1	Disco a mozzo rigido
2 M 3	Anello frizionante

MATRICOLA	DESCRIZIONE
-----------	-------------

1000 cc. 4T - Motocarro MB 11 Macchitre (Diesel) 1955

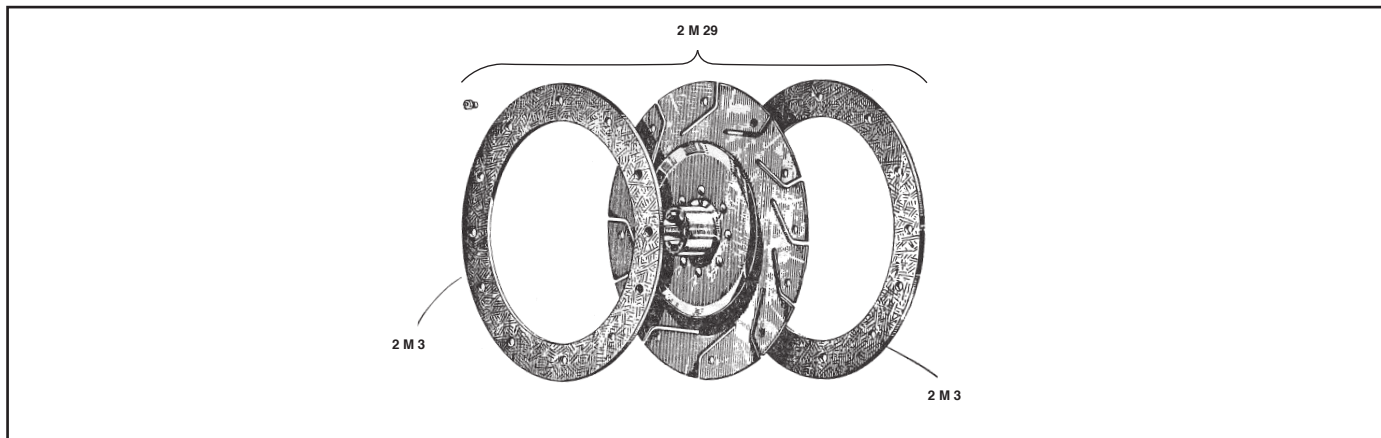

MATRICOLA	DESCRIZIONE
2 M 29	Disco a mozzo rigido
2 M 3	Anello frizionante

MATRICOLA	DESCRIZIONE
-----------	-------------